

vivitek[®]
Vivid Color, Vivid Life

User Manual

用戶手冊

用戶手冊

Manual del usuario

Manuel de l'utilisateur

Benutzerhandbuch

사용자 설명서

Руководство пользователя

Gebruikershandleiding

Instrukcja obsługi

Uživatelská příručka

Εγχειρίδιο χρήσης

Kullanım Kılavuzu

Manuale d'uso

Handbok

Brugervejledning

Brukerveiledning

Käyttöohje

Felhasználói kézikönyv

مدخلتس عمل ليد

Manual do Usuário

D8 Series

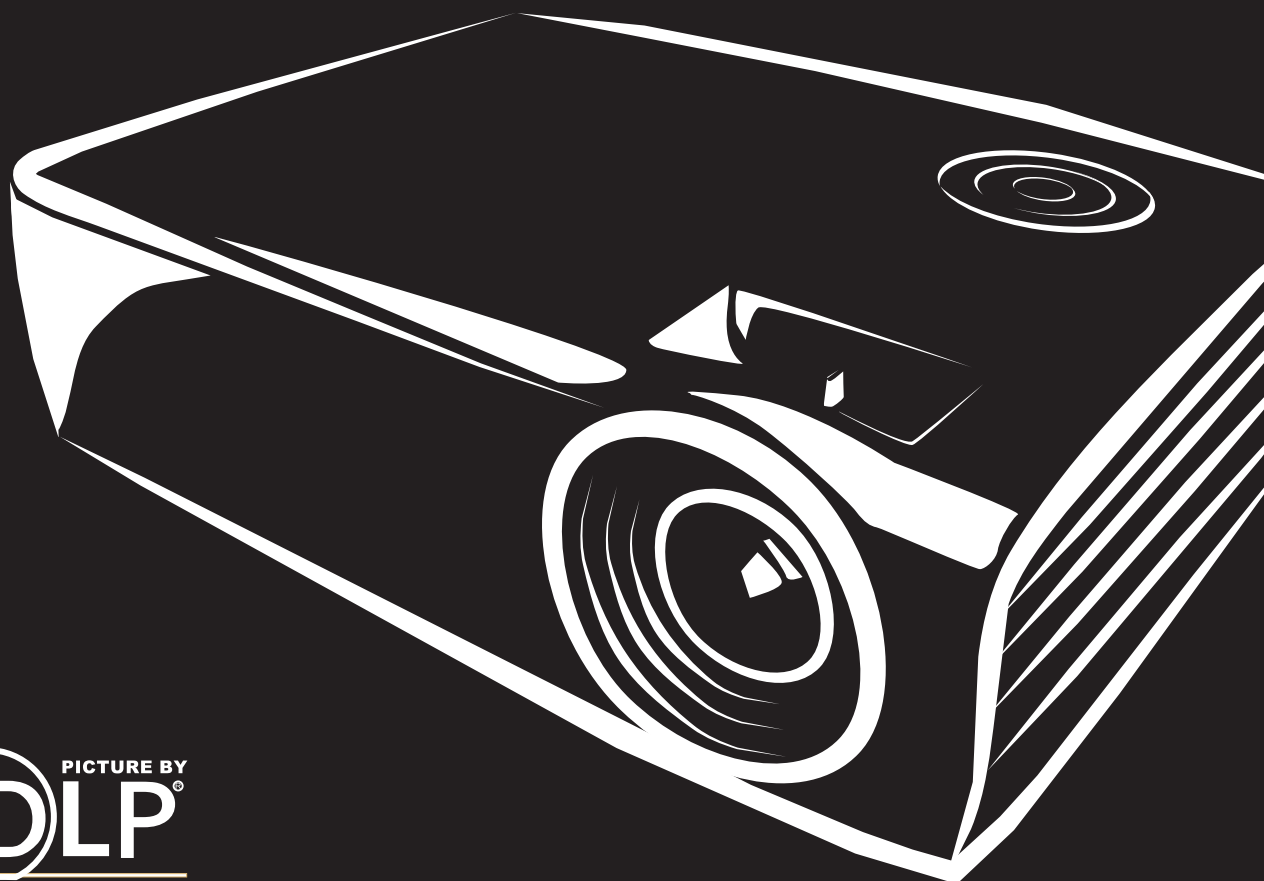

PICTURE BY
DLP[®]
TEXAS INSTRUMENTS

Droits d'auteur

Cette publication, y compris les photos, illustrations et logiciels, est protégée par les lois internationales des droits d'auteur, avec tous droits réservés. Ni ce manuel, ni aucun extrait de celui-ci, ne peut être reproduit sans la permission écrite de l'auteur.

© Copyright 2011

Avis de non responsabilité

Les informations contenues dans ce document peuvent être modifiées sans avertissement. Le fabricant ne fait aucune déclaration ou garantie quant au contenu ci-inclus et se dégage de toute responsabilité de garantie ou de commerciabilité ou d'adéquation pour tout usage particulier. Le fabricant se réserve le droit de réviser cette publication et de modifier de temps en temps son contenu sans aucune obligation de la part du fabricant d'en informer quelque personne que ce soit de telles révisions ou changements.

Identification des marques déposées

Kensington est une marque déposée aux U.S.A. d'ACCO Brand Corporation avec des inscriptions émises et applications en attente dans d'autres pays à travers le monde.

Tous les autres noms de produits cités dans ce manuel appartiennent à leurs propriétaires respectifs et sont reconnus comme tels.

Consignes de sécurité importantes

Important :

Nous vous recommandons fortement de lire attentivement cette section avant d'utiliser le projecteur. Ces instructions de sécurité et d'utilisation vous permettront d'utiliser en toute sécurité votre projecteur pendant de nombreuses années. Conservez ce manuel pour pouvoir le consulter ultérieurement.

Symboles utilisés

Les symboles d'avertissement sont utilisés sur l'appareil et dans ce manuel pour vous mettre en garde contre les situations dangereuses.

Les styles suivants sont utilisés dans ce manuel pour vous communiquer des informations importantes.

Remarque :

Fournit des informations supplémentaires sur le sujet.

Important :

Offre des informations supplémentaires qui ne doivent pas être ignorées.

Attention :

Vous met en garde contre les situations qui pourraient endommager l'appareil.

Avertissement :

Vous met en garde contre les situations qui pourraient endommager l'appareil, créer un environnement dangereux, ou entraîner des blessures corporelles.

Tout au long de ce manuel, les composants et les éléments dans les menus OSD sont indiqués en gras comme dans cet exemple :

"Appuyez sur le bouton **Menu** sur la télécommande pour ouvrir le menu **Principal**."

Informations de sécurité générales

- N'ouvrez pas le boîtier de l'appareil. Hormis la lampe de projection, il n'y a pas de pièces réparables par l'utilisateur dans l'appareil. Pour toute réparation, contactez un personnel qualifié.
- Respectez les avertissements et mises en garde dans ce manuel et sur le boîtier de l'appareil.
- La lampe de projection est extrêmement lumineuse à dessein. Pour éviter de blesser les yeux, ne regardez pas dans l'objectif quand la lampe est allumée.
- Ne placez pas l'appareil sur une surface, un chariot, ou un socle instable.
- Évitez d'utiliser le système à proximité d'un point d'eau, directement en contact avec les rayons du soleil, ou près d'un appareil de chauffage.
- Ne placez pas d'objets lourds tels que des livres ou des sacs sur l'appareil.

Notice d'installation du projecteur

- Placez le projecteur en position horizontale. L'angle d'inclinaison du projecteur ne doit pas dépasser 15 degrés, de plus le projecteur ne doit pas être installé autrement que sur un bureau ou fixé au plafond, car la durée de vie de la lampe en serait considérablement diminuée.



- Laissez un espace d'au moins 50 cm autour des orifices d'échappement de ventilation.

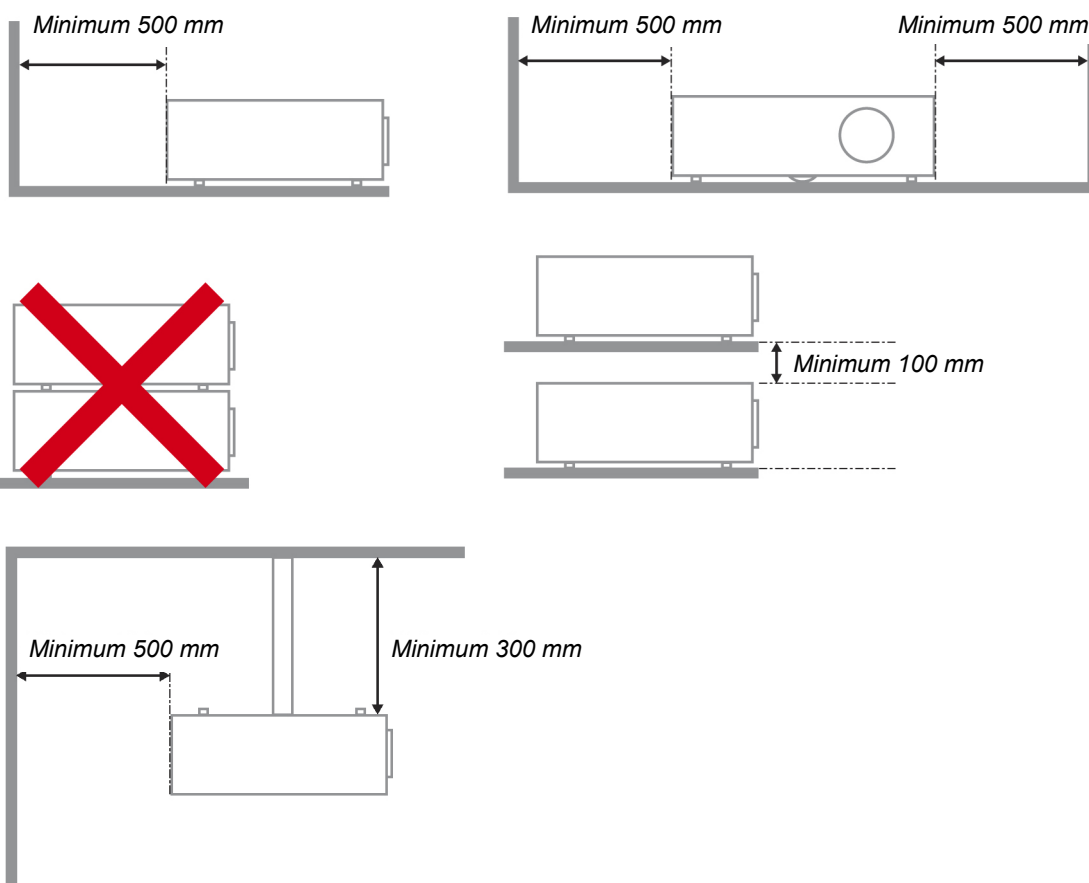

- Assurez-vous que les orifices d'admission de ventilation ne recyclent pas l'air chaud de l'échappement de ventilation.
- Lorsque le projecteur est utilisé dans un endroit clos, assurez-vous que la température de l'air ambiant à l'intérieur de l'enceinte ne dépasse pas 5 – 35°C quand le projecteur fonctionne, et que les orifices d'admission et d'échappement d'air ne sont pas obstrués.
- Toutes les enceintes doivent passer une évaluation thermique certifiée afin d'assurer que le projecteur ne recycle pas l'air d'échappement, car cela pourrait entraîner l'arrêt de l'appareil même si la température à l'intérieur de l'enceinte est dans la plage acceptable de 5 – 35°C.

Sécurité d'alimentation

- Utilisez uniquement le cordon d'alimentation fourni.
- Ne posez rien sur le cordon d'alimentation. Ne placez pas le cordon d'alimentation dans un endroit de passage.
- Retirez les piles de la télécommande quand vous la rangez ou que vous ne comptez pas l'utiliser pendant une période prolongée.

Remplacer la lampe

Le remplacement de la lampe peut s'avérer dangereux s'il n'est pas effectué correctement. Voir *Remplacer la lampe de projection* en page 41 pour des instructions claires et sécurisées pour cette procédure. Avant de remplacer la lampe :

- Débranchez le cordon d'alimentation.
- Laissez la lampe refroidir pendant environ une heure.

Nettoyer le projecteur

- Débranchez le cordon d'alimentation avant de nettoyer. Voir *Nettoyer le projecteur* en page 44.
- Laissez la lampe refroidir pendant environ une heure.

Avertissements réglementaires

Avant d'installer et d'utiliser le projecteur, lisez les avis réglementaires dans la *Conformité à la réglementation* section en page 58.

Instructions de recyclage importantes:



La (les) lampe(s) à l'intérieur de ce produit contiennent du mercure. Ce produit peut contenir d'autres déchets électroniques pouvant être dangereux s'ils ne sont pas correctement éliminés. Recycler ou éliminer conformément aux réglementations locales, de l'état, ou fédérales. Pour plus d'informations, contactez l'Alliance des Industries Electroniques (Electronic Industries Alliance) à WWW.EIAE.ORG. Pour les informations d'élimination spécifique des lampes visitez WWW.LAMPRECYCLE.ORG.

Explications des symboles



ELIMINATION: Ne pas utiliser les services de ramassage des ordures ménagères ou municipales pour éliminer les équipements électriques et électroniques. Les pays de la EU requièrent l'utilisation de services de ramassage de recyclage séparés.

Caractéristiques principales

- *Appareil léger, facile à ranger et à transporter.*
- *Compatible avec tous les standards vidéo principaux, y compris NTSC, PAL et SECAM.*
- *Une luminosité élevée permet de faire des présentations à la lumière du jour ou dans des pièces éclairées.*
- *Prend en charge les résolutions jusqu'à UXGA à 16,7 millions de couleurs pour offrir des images nettes et claires.*
- *L'installation souple permet de faire des projections avant et arrière.*
- *Les projections de ligne de vision restent carrées, avec la correction de distorsion avancée pour les projections d'angle.*
- *Source d'entrée automatiquement détectée.*

A propos de ce Manuel

Ce manuel est destiné aux utilisateurs finaux et décrit comment installer et utiliser le projecteur DLP. Chaque fois que cela est possible, des informations utiles – comme une illustration et sa description – sont conservées sur une page. Ce format imprimable offre plus de commodité et permet d'économiser du papier, protégeant ainsi l'environnement. Nous vous suggérons de n'imprimer que les sections qui peuvent vous être utiles.

Table des matières

MISE EN ROUTE	1
VERIFICATION DE L'EMBALLAGE	1
COMPOSANTS DU PROJECTEUR	2
<i>Vue avant-droite</i>	2
<i>Vue de dessus—Boutons OSD et voyants lumineux (DEL)</i>	3
<i>Vue arrière</i>	4
<i>Vue de dessous</i>	5
ELEMENTS DE LA TELECOMMANDE.....	6
PLAGE DE FONCTIONNEMENT DE LA TELECOMMANDE	8
BOUTONS DU PROJECTEUR ET DE LA TELECOMMANDE.....	8
INSTALLATION ET UTILISATION	9
INSERER LES PILES DE LA TELECOMMANDE.....	9
CONNECTER DES PERIPHERIQUES D'ENTREE	10
ALLUMER ET ÉTEINDRE LE PROJECTEUR	11
CONFIGURER UN MOT DE PASSE D'ACCES (VERROU DE SECURITE)	13
AJUSTER LE NIVEAU DU PROJECTEUR.....	15
AJUSTER LE ZOOM, LA MISE AU POINT ET LA DISTORSION	16
AJUSTER LE VOLUME	17
PARAMETRES DU MENU D'AFFICHAGE SUR L'ECRAN (OSD)	18
CONTROLES DU MENU OSD	18
<i>Parcourir l'OSD</i>	18
CONFIGURATION DE LA LANGUE DE L'OSD	19
VUE D'ENSEMBLE DU MENU OSD	20
APERÇU DU SOUS-MENU DE L'OSD	21
MENU IMAGE.....	22
<i>Fonctionnalité Avancé</i>	23
<i>Gestionnaire de couleurs</i>	24
MENU ORDINATEUR	25
MENU VIDEO/AUDIO	26
<i>Audio</i>	27
MENU INSTALLATION I.....	28
<i>Fonctionnalité avancée</i>	29
<i>Minuteur de présentation</i>	30
MENU INSTALLATION II.....	31
<i>Fonctionnalité Avancé</i>	32
<i>Paramètre du menu OSD</i>	33
<i>Test périphérique</i>	33
<i>Réinit. la lampe</i>	34
3D	34
Réseau.....	35
<i>Réinitialisation d'usine</i>	40
<i>Etat</i>	40
ENTRETIEN ET SECURITE.....	41
REPLACER LA LAMPE DE PROJECTION	41
<i>Réinitialiser la lampe</i>	43
NETTOYER LE PROJECTEUR.....	44
<i>Nettoyer l'objectif</i>	44
<i>Nettoyer le boîtier</i>	44
UTILISER LE VERROU KENSINGTON®	45
<i>Utiliser le verrou Kensington®</i>	45
<i>Utilisation de la barre de sécurité</i>	45
DEPANNAGE.....	46
PROBLEMES ET SOLUTIONS STANDARDS	46
CONSEILS DE DEPANNAGE	46

MESSAGES D'ERREUR DES VOYANTS LUMINEUX.....	47
PROBLEMES D'IMAGE	47
PROBLEMES DE LAMPE.....	48
PROBLEMES DE TELECOMMANDE.....	48
PROBLEMES AUDIO	48
ENVOYER LE PROJECTEUR EN RÉPARATION	48
Q & A HDMI TM	49
SPÉCIFICATIONS.....	50
SPECIFICATIONS.....	50
DISTANCE DE PROJECTION V.S. TAILLE DE PROJECTION	52
<i>Tableau de distance et de taille de projectio.....</i>	<i>52</i>
TABLEAU DE MODE DE SYNCHRONISATION	55
DIMENSIONS DU PROJECTEUR	57
CONFORMITE A LA REGLEMENTATION	58
AVERTISSEMENT DE LA FCC	58
CANADA	58
CERTIFICATION DE SECURITE.....	58
ANNEXE I.....	59
RS-232C PROTOCOL.....	59

MISE EN ROUTE

Vérification de l'emballage

Déballiez soigneusement le projecteur et vérifiez que tous les articles suivants sont inclus :

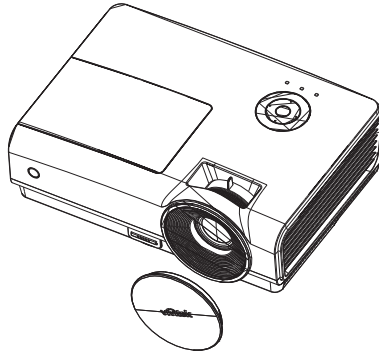

PROJECTEUR DLP AVEC CACHE D'OBJECTIF P

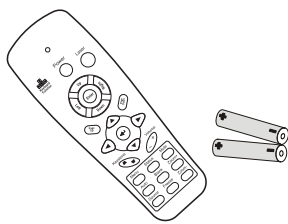

TELECOMMANDE
(AVEC DEUX BATTERIES AAA)

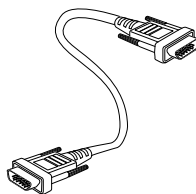

CÂBLE RVB

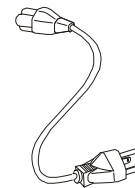

CORDON D'ALIMENTATION

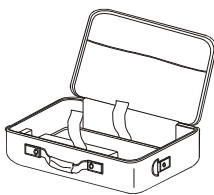

MALLETTE DE TRANSPORT

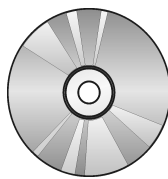

CD-ROM
(CE MANUEL DE
L'UTILISATEUR)



GUIDE DE DÉMARRAGE
RAPIDE



CARTE DE GARANTIE

Contactez immédiatement votre revendeur si des éléments étaient manquants, endommagés, ou si l'appareil ne fonctionnait pas. Il est recommandé de conserver l'emballage d'origine au cas où vous devriez retourner l'appareil au service de maintenance.

Attention :

Évitez d'utiliser le projecteur dans un environnement poussiéreux.

Composants du projecteur

Vue avant-droite

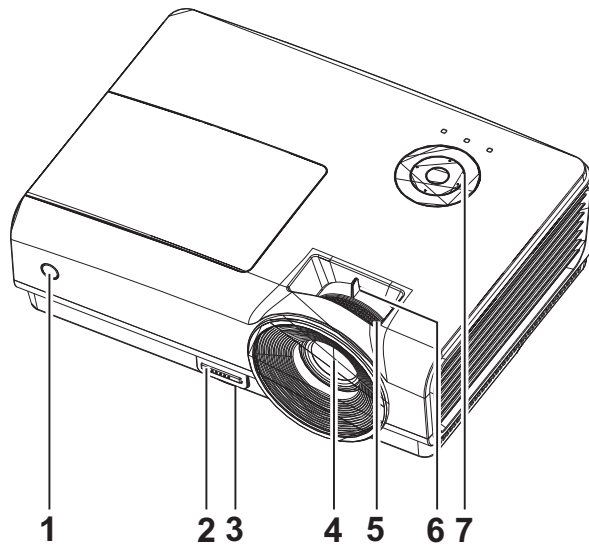

ELÉMENT	ÉTIQUETTE	DESCRIPTION	VOIR PAGE :
1.	Récepteur IR	Reçoit le signal IR de la télécommande	6
2.	Bouton régulateur de hauteur	Appuyer pour libérer le régulateur	15
3.	Régulateur de hauteur	Ajuste le niveau du projecteur	
4.	Objectif	Objectif de projection	16
5.	Bague de mise au point	Ajuste la mise au point de l'image projetée	
6.	Bague de Zoom(*)	Agrandit l'image projetée	
7.	Touches de fonction	Voir Vue de dessus—Boutons OSD et voyants lumineux (DEL).	3

Note : (*) Indisponibles sur certains modèles.

Important :

Les orifices de ventilation du projecteur permettent une bonne circulation d'air, et de refroidir ainsi la lampe de projection. Ne bloquez aucun des orifices de ventilation.

Vue de dessus—Boutons OSD et voyants lumineux (DEL)

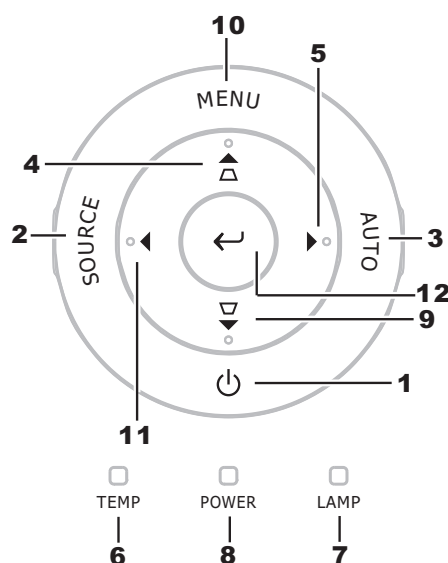

ELÉMENT	ETIQUETTE	DESCRIPTION		VOIR PAGE :
1.	(ALIMENTATION)	Allume/éteint le projecteur		11
2.	SOURCE	Détection du périphérique d'entrée		10
3.	AUTO	Optimise la taille, la position et la résolution de l'image		
4.	▲ (Curseur Haut) / KEYSTONE	Parcourt et modifie les paramètres dans l'OSD Menu rapide – Pour Keystone		18
5.	► (Curseur Droit)	Parcourt et modifie les paramètres dans l'OSD		
6.	DEL TEMP	Allumé	Surchauffe du système	
		Désactivé	Etat normal	
7.	DEL LAMPE	Allumé	Erreur de lampe.	
		Désactivé	Etat normal	
8.	DEL ALIMENTATION	Vert	Allumer	
		Eteint	Eteindre (Arrêt CA)	
		Clignotant	Système initialisé / Refroidissement / Code d'erreur	
9.	▼ (Curseur Bas) / KEYSTONE	Parcourt et modifie les paramètres dans l'OSD		18
10.	MENU	Ouvre et quitte les boutons OSD		
11.	◀ (Curseur Gauche)	Parcourt et modifie les paramètres dans l'OSD		
12.	↵ Entrée	Pour modifier les paramètres dans l'OSD		18

Vue arrière

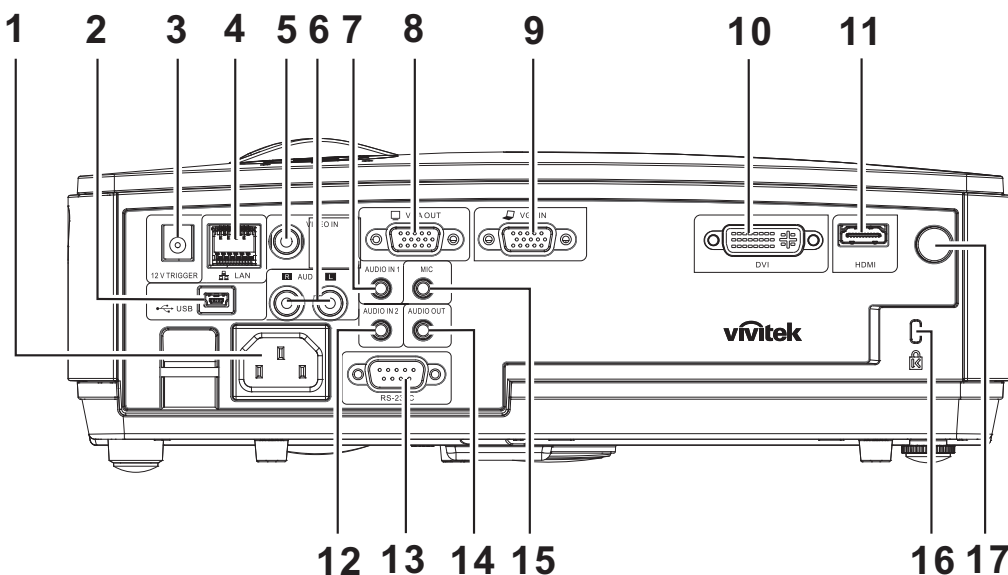

ELÉMENT	ETIQUETTE	DESCRIPTION	VOIR PAGE :
1.	ENTRÉE CA	Branchez le CÂBLE D'ALIMENTATION	11
2.	(USB)	Branchez le CÂBLE USB depuis un ordinateur	10
3.	DÉCLENCHEUR 12V (*)	Branchez la SORTIE 12VCC	
4.	LAN	Branchez un CÂBLE RÉSEAU LAN depuis Ethernet	
5.	ENTRÉE VIDÉO	Branchez le CÂBLE COMPOSITE depuis un périphérique vidéo	
6.	ENTRÉE AUDIO (G et D)	Branchez les CÂBLES AUDIO depuis un périphérique audio	
7.	ENTRÉE AUDIO - 1	Branchez un CÂBLE AUDIO provenant de l'appareil en entrée	
8.	SORTIE VGA	Branchez le CÂBLE RVB vers un écran	
9.	ENTRÉE VGA	Branchez le CÂBLE RVB provenant d'un ordinateur ou de ses composants	
10.	DVI	Branchez le CÂBLE DVI vers un écran	
11.	HDMI™ (*)	Branchez le CÂBLE HDMI™ depuis un périphérique HDMI™	
12.	ENTRÉE AUDIO - 2 (*)	Branchez un CÂBLE AUDIO provenant de l'appareil en entrée	
13.	RS-232C	Branchez un câble de port série RS-232 pour la commande à distance	
14.	AUDIO OUT	Branchez un CÂBLE AUDIO pour la boucle audio traversante	
15.	MIC	Branchez le périphérique d'entrée Microphone	
16.	Antivol Kensington	Attachez à un objet fixe avec un système antivol Kensington®	45
17.	Récepteur IR	Recevez le signal IR de la télécommande	

Note : (*) Indisponibles sur certains modèles.

Vue de dessous

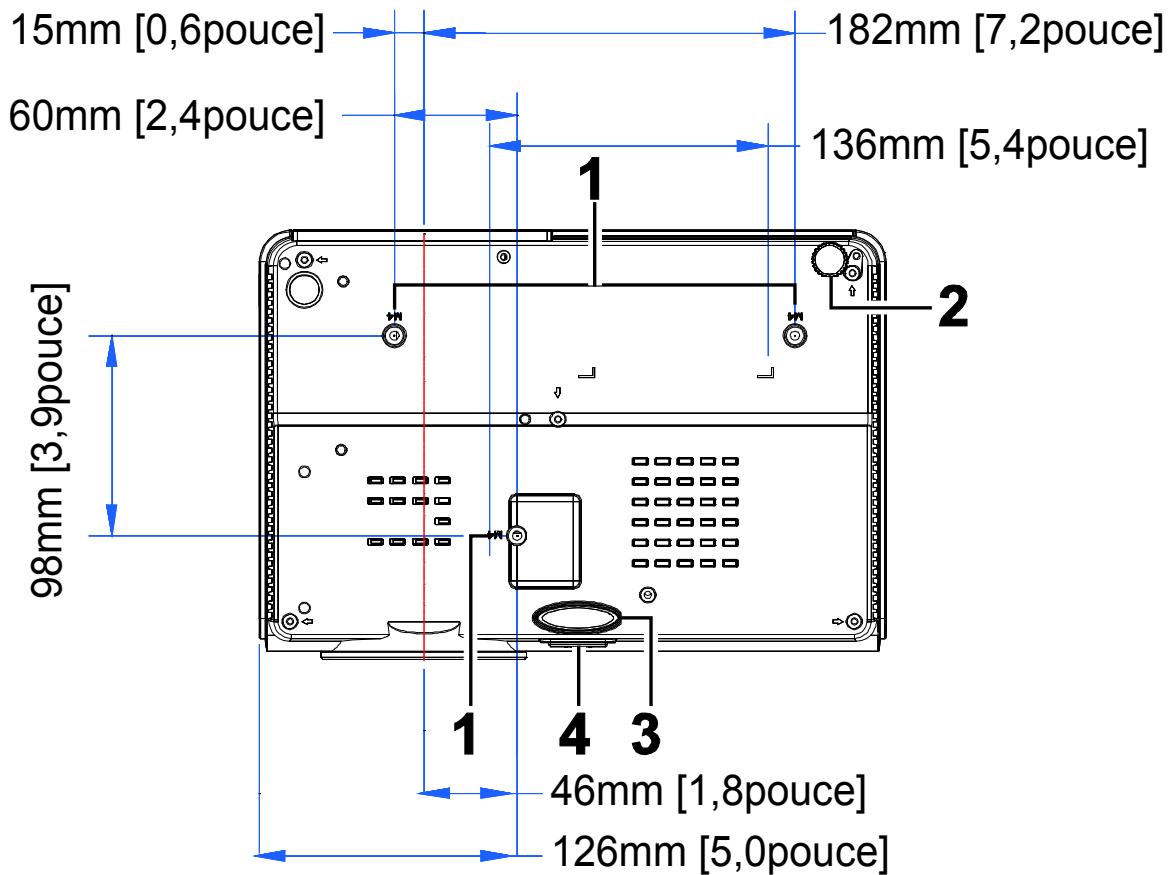

ELÉMENT	ETIQUETTE	DESCRIPTION	VOIR PAGE :
1.	Trous de support plafond	Contactez votre vendeur pour toute information concernant le montage du projecteur au plafond.	
2.	Régulateur d'inclinaison	Tourner le régulateur pour ajuster la position angulaire.	15
3.	Régulateur de hauteur	Le régulateur descend lorsque vous appuyez sur le bouton du régulateur.	15
4.	Bouton du régulateur de hauteur	Appuyez pour libérer le régulateur.	

Remarque :

Lors de l'installation, vérifiez que vous utilisez uniquement des fixations de plafond référencées UL. Pour les installations au plafond, utilisez le matériel de montage approuvé et les vis M4 avec une profondeur maximale de 12 mm (0,47 pouce). La fabrication d'une fixation au plafond doit être d'une forme et d'une solidité adaptées. La capacité de charge de fixation au plafond doit dépasser le poids de l'équipement installé, et comme précaution supplémentaire, doit pouvoir supporter trois fois le poids de l'équipement (pas moins de 5,15 kg) pendant 60 secondes.

Éléments de la télécommande

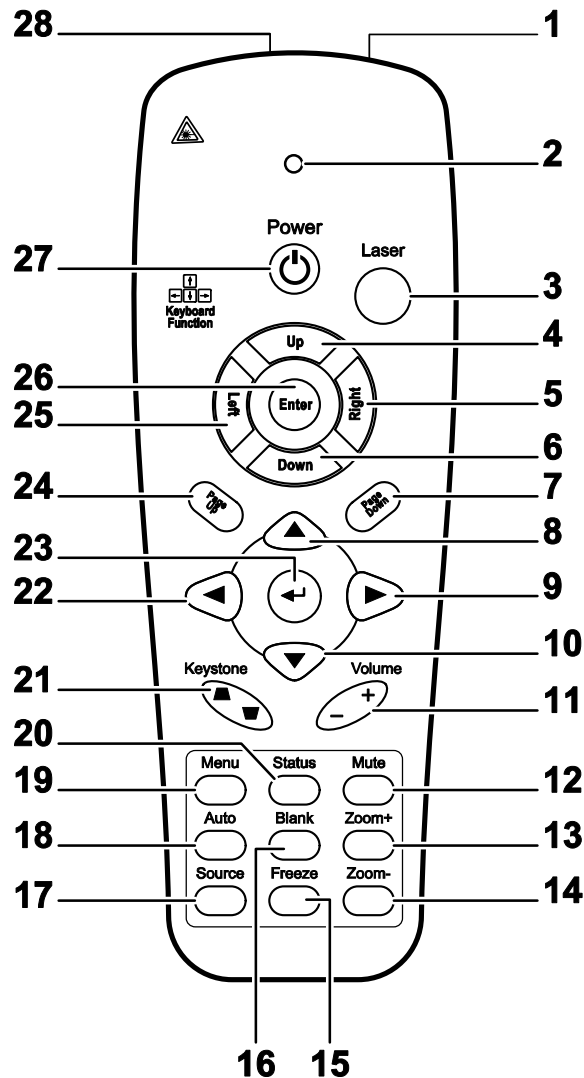

Important :

1. Evitez d'utiliser le projecteur sous un fort éclairage fluorescent. Certaines lumières fluorescentes à haute fréquence peuvent interférer avec le fonctionnement de la télécommande.

2. Assurez-vous que rien n'encombre le chemin entre la télécommande et le projecteur. Si l'espace entre la télécommande et le projecteur est obstrué, vous pouvez faire réfléchir le signal de la télécommande sur certaines surfaces réfléchissantes, telles que des écrans de projection.

3. Les boutons et touches sur le projecteur ont les mêmes fonctions que les boutons correspondants sur la télécommande. Ce manuel de l'utilisateur décrit les fonctions de la télécommande.

ELÉMENT	ETIQUETTE	DESCRIPTION	VOIR PAGE :
1.	Emetteur IR	Transmet des signaux vers le projecteur	
2.	LED d'état	S'allume quand la télécommande est utilisée	
3.	Laser	Appuyer pour utiliser le pointeur d'écran	
4.	Haut	Flèche Haut quand connecté par USB à un PC	
5.	Droite	Flèche Droite quand connecté par USB à un PC	
6.	Bas	Flèche Bas quand connecté par USB à un PC	
7.	Page Suiv	Page suivante quand connecté par USB à un PC	
8.	Curseur Haut	Parcourt et modifie les paramètres dans l'OSD	18
9.	Curseur Droit		
10.	Curseur Bas		
11.	Volume +/-	Règle le volume	17
12.	Muet	Désactive le son du haut-parleur intégré	
13.	Zoom+	Zoom avant	
14.	Zoom-	Zoom arrière	
15.	Figer	Fige/libère l'image à l'écran	
16.	Vide	Vide l'écran	
17.	Source	Détecte le périphérique d'entrée	
18.	Auto	Réglage auto pour la phase, l'alignement, la taille, la position	
19.	Menu	Ouvre l'OSD	18
20.	Etat	Ouvre le menu Etat de l'OSD (le menu s'ouvre seulement quand un périphérique d'entrée est détecté)	40
21.	Sommet / Base du trapeze	Corrige l'effet de trapèze (sommet / base plus large) de l'image	16
22.	Curseur gauche	Parcourt et modifie les paramètres dans l'OSD	18
23.	Entrée	Modifie les paramètres dans l'OSD	
24.	Page Préc	Page précédente quand connecté par USB à un PC	
25.	Gauche	Flèche gauche quand connecté par USB à un PC	
26.	Entrée	Touche Entrée quand connecté par USB à un PC	
27.	Alimentation	Allume/éteint le projecteur	11
28.	Laser	S'utilise comme pointeur d'écran. NE PAS POINTER DANS LES YEUX.	

Plage de fonctionnement de la télécommande

La télécommande utilise une transmission infrarouge pour contrôler le projecteur. Il n'est pas nécessaire de pointer la télécommande directement vers le projecteur. A condition de ne pas maintenir la télécommande perpendiculairement aux côtés ou à l'arrière du projecteur, la télécommande fonctionnera approximativement dans un rayon de 7 mètres (23 pieds) et sur 15 degrés au-dessus/au-dessous du niveau du projecteur. Si le projecteur ne répond pas à la télécommande, rapprochez-vous un peu du projecteur.

Boutons du projecteur et de la télécommande

Le projecteur peut être contrôlé avec la télécommande ou les boutons sur le haut du projecteur. Toutes les opérations peuvent être exécutées avec la télécommande; cependant les boutons sur le projecteur ont une utilisation limitée.

INSTALLATION ET UTILISATION

Insérer les piles de la télécommande

1. Retirez le couvercle du compartiment à piles en faisant glisser le couvercle dans la direction de la flèche.

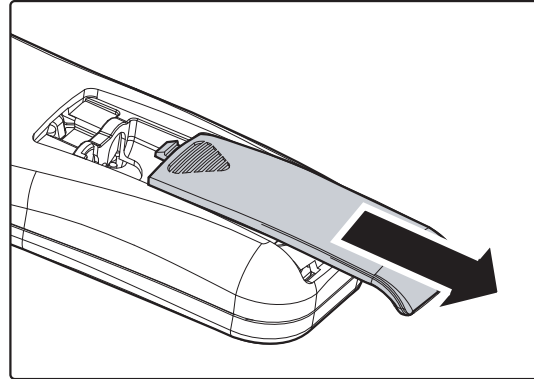

2. Insérez la pile avec la borne positive dirigée vers le haut.

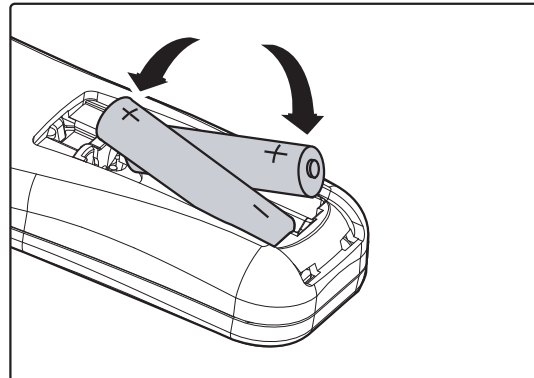

3. Remplacez le couvercle.

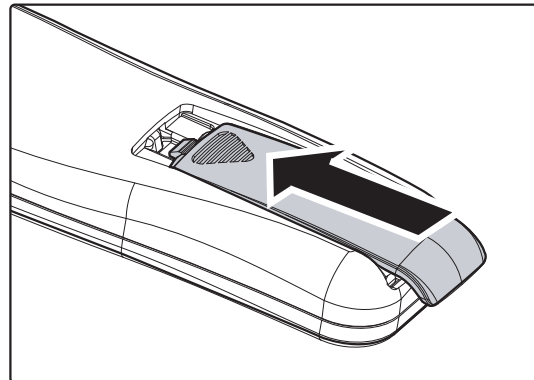

Attention :

1. Utilisez uniquement des piles AAA (les piles alcalines sont recommandées).
2. Éliminez les piles usagées conformément à la réglementation locale.
3. Retirez les piles si vous n'utilisez pas le projecteur pendant des périodes prolongées.

Connecter des périphériques d'entrée

Vous pouvez connecter simultanément un ordinateur de bureau ou un portable et des appareils vidéo au projecteur. Les périphériques vidéo incluent des lecteurs DVD, VCD et VHS, de même que des caméscopes et des appareils photo numériques. Consultez le manuel de l'utilisateur du périphérique pour vous assurer qu'il est équipé d'un connecteur de sortie approprié.

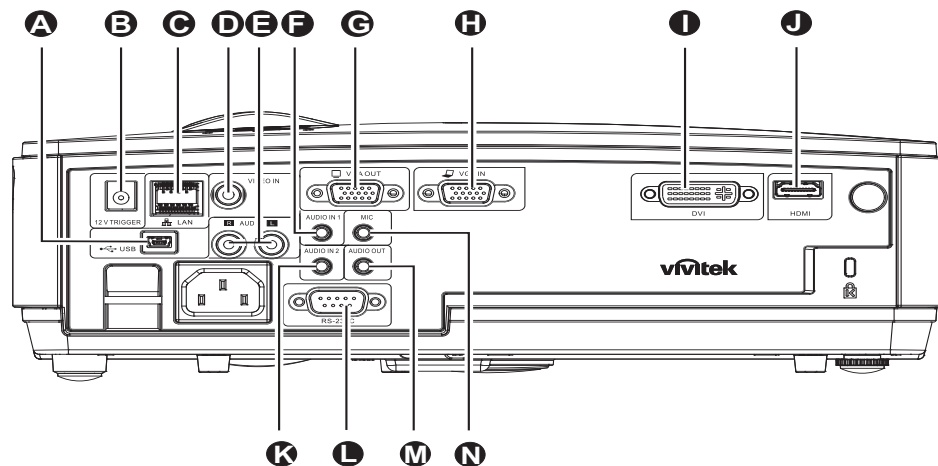

ÉLÉMENT	ETIQUETTE	DESCRIPTION
A	(USB)	Branchez le CÂBLE USB depuis un ordinateur
B	DÉCLENCHEUR 12V (*)	Branchez la SORTIE 12VCC
C	LAN	Branchez un CÂBLE RÉSEAU LAN depuis Ethernet
D	ENTRÉE VIDÉO	Branchez le CÂBLE COMPOSITE depuis un périphérique vidéo
E	ENTRÉE AUDIO (G et D)	Branchez les CÂBLES AUDIO depuis un périphérique audio
F	ENTRÉE AUDIO - 1	Branchez un CÂBLE AUDIO provenant de l'appareil en entrée
G	SORTIE VGA	Branchez le CÂBLE RVB sur un écran (Boucle traversante uniquement pour l'ENTRÉE VGA-1)
H	ENTRÉE VGA	Branchez le CÂBLE RVB provenant d'un ordinateur ou de ses composants
I	DVI	Branchez le CÂBLE DVI vers un écran
J	HDMI™ (*)	Branchez le CÂBLE HDMI™ depuis un périphérique HDMI™
K	ENTRÉE AUDIO - 2 (*)	Branchez un CÂBLE AUDIO provenant de l'appareil en entrée
L	RS-232C	Branchez un câble de série RS-232 pour la commande à distance
M	AUDIO OUT	Branchez un CÂBLE AUDIO pour la boucle audio traversante
N	MIC	Branchez le périphérique d'entrée Microphone

Note:

(*) Indisponibles sur certains modèles.

Avertissement :

Par sécurité, débranchez le projecteur et les périphériques de leur source d'alimentation avant d'effectuer les connexions.

Allumer et éteindre le projecteur

1. Connectez le cordon d'alimentation au projecteur. Connectez l'autre extrémité à la prise murale.

La LED **ALIMENTATION**  sur le projecteur s'allume.

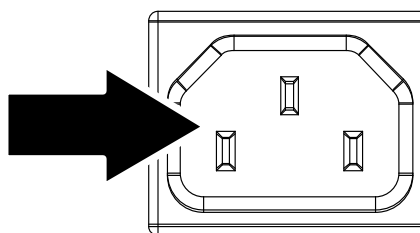

2. Allumez les appareils connectés.

3. Assurez-vous que la LED DE LAMPE ne clignote pas en orange. Puis appuyez sur le bouton **ALIMENTATION**  pour allumer le projecteur.

L'écran de démarrage du projecteur apparaît et les appareils connectés sont détectés.

Voir *Configurer un mot de passe d'accès (Verrou de sécurité)* en page 13 si le verrou de sécurité est activé.



4. Si plus d'un appareil d'entrée est connecté, appuyez sur le bouton **SOURCE** et utilisez **▲▼** pour parcourir les appareils. (Composante est supporté par l'adaptateur RVB vers COMPOSANTE.)

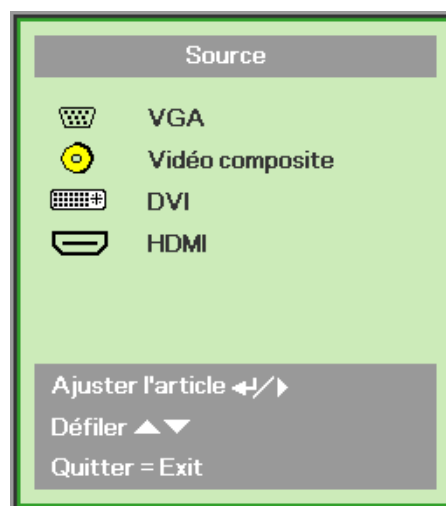

- VGA : RVB analogique
Composant : Entrée DVD YCbCr / YPbPr, ou entrée HDTV entrée YPbPr via connecteur HD15
- Vidéo composite : Vidéo composite traditionnelle
- DVI : RVB analogique, DVI
- HDMI™ : HDMI™ (Indisponibles sur certains modèles.)

- 5.** Quand le message “Eteindre la lampe?/Appuyez à nouveau sur **Alimentation**” apparaît, appuyez sur le bouton **ALIMENTATION**. Le projecteur s'éteint.



Attention :

1. Prenez soin de retirer le cache de l'objectif avant d'allumer le projecteur.
2. Ne débranchez pas le cordon d'alimentation tant que la DEL D'ALIMENTATION n'a pas cessé de clignoter, indiquant que le projecteur a refroidi.

Configurer un mot de passe d'accès (Verrou de sécurité)

Vous pouvez utiliser les quatre boutons (flèches) pour définir un mot de passe et empêcher une utilisation non autorisée du projecteur. Une fois activé, le mot de passe doit être entré après avoir allumé le projecteur. (Voir *UUParcourir l'OSD* en page 18 et *Configuration de la langue de l'OSD* en page 19 pour l'aide concernant l'utilisation des menus OSD.)

Important :

Conservez le mot de passe dans un endroit sûr. Sans le mot de passe, vous ne pourrez pas utiliser le projecteur. Si vous perdez le mot de passe, contactez votre revendeur pour plus d'informations sur la réinitialisation du mot de passe.

1. Appuyez sur le bouton **MENU** pour ouvrir le menu de l'OSD.
2. Appuyez sur le bouton du curseur ◀▶ pour aller dans le menu **Installation I**, appuyez sur le bouton du curseur ▲▼ pour sélectionner **Avancé**.

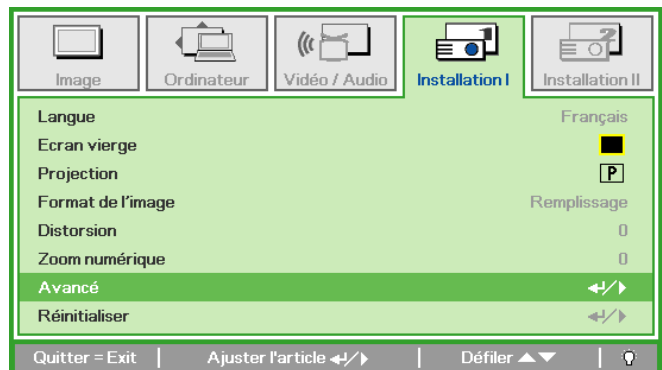
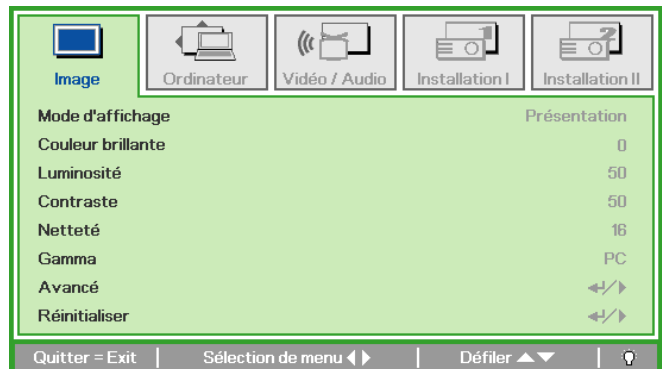

3. Appuyez sur le bouton du curseur ▲▼ pour sélectionner **Verrou de sécurité**.
4. Appuyez sur le bouton du curseur ◀▶ pour activer ou désactiver la fonction de sécurité.

Une boîte de dialogue de mot de passe apparaît automatiquement.

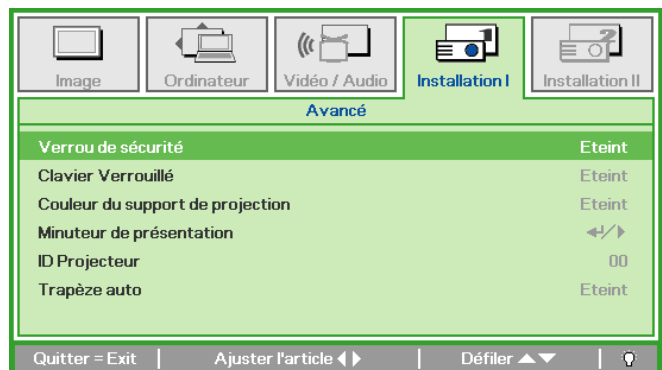

5. Vous pouvez utiliser les boutons du curseur ▲▼◀▶ sur le clavier ou sur la télécommande IR pour entrer le mot de passe. Vous pouvez utiliser toute combinaison incluant la même flèche cinq fois, mais pas moins de cinq.

Pressez les boutons du curseur dans n'importe quel ordre pour définir le mot de passe. Appuyez sur le bouton **MENU** pour quitter la boîte de dialogue.

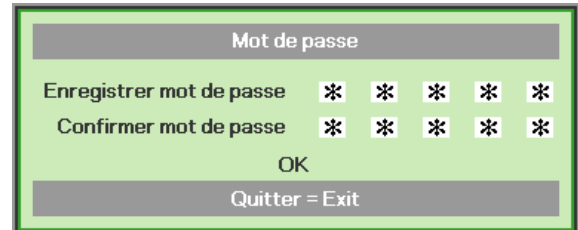
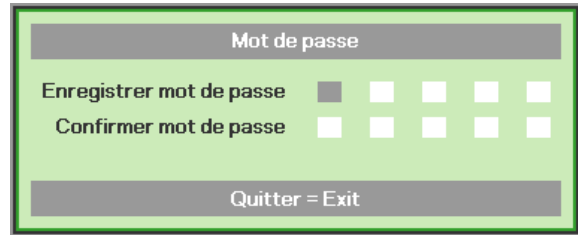

6. Le menu de confirmation du mot de passe apparaît quand l'utilisateur appuie sur la touche power-on au cas où le **Verrou de sécurité** est activé. Entrez le mot de passe dans l'ordre dans lequel vous l'avez défini à l'étape 5. Si vous avez oublié le mot de passe contactez le service clientèle. Le centre de réparation vérifiera l'identité du propriétaire et aidera à réinitialiser le mot de passe.

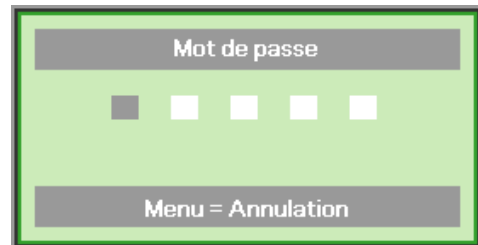

Ajuster le niveau du projecteur

Noter les points suivants lors de l'installation du projecteur :

- La table ou le support du projecteur doit être solide et stable.
- Placez le projecteur perpendiculairement à l'écran.
- Vérifiez que les câbles sont disposés de manière sécurisée. Ils pourraient vous faire trébucher.

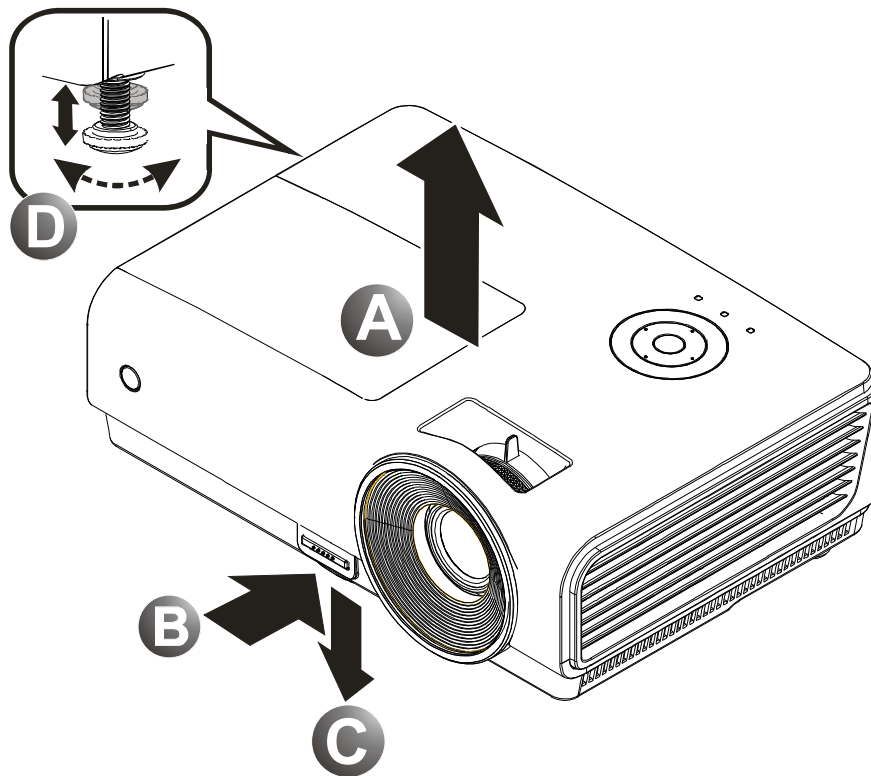

1. Pour rehausser le niveau du projecteur, soulevez le projecteur [A] et appuyez sur le bouton du régulateur de hauteur [B].

Le régulateur de hauteur descend [C].

2. Pour abaisser le niveau du projecteur, appuyez sur le bouton régulateur de hauteur et poussez vers le bas sur le dessus du projecteur.
3. Pour régler l'angle de l'image, tournez le régulateur d'angle [D] vers la droite ou la gauche jusqu'à obtenir l'angle désiré.

Ajuster le zoom, la mise au point et la distorsion

1. Utilisez la commande **Image-zoom** (uniquement sur le projecteur) pour ajuster l'image projetée et la taille de l'écran **B**. (*)

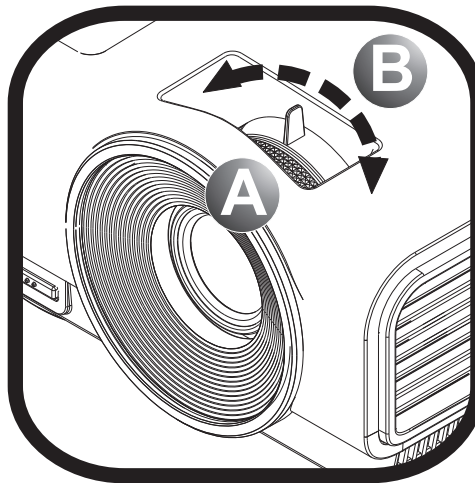

2. Utiliser le contrôle **Mise au point image** (sur le projecteur seulement) pour améliorer la netteté de l'image projetée **A**.

3. Utilisez les boutons **Distorsion** (sur le projecteur ou la télécommande) pour corriger l'effet trapèze de l'image (sommet ou base plus large).

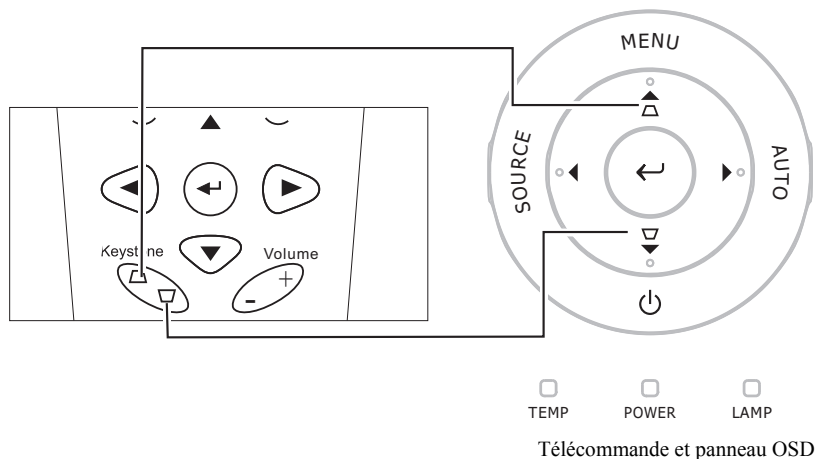

4. Le contrôle de distorsion apparaît sur l'affichage.



Note : (*) Indisponibles sur certains modèles.

Ajuster le volume

1. Appuyez sur les boutons **Volume +/-** sur la télécommande.
Le contrôle du volume apparaît sur l'affichage.

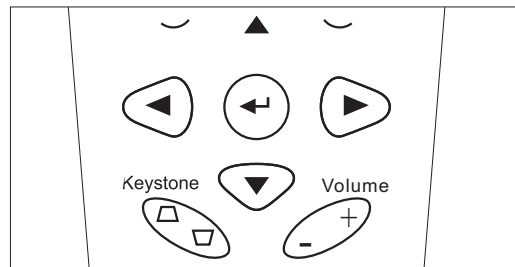

2. Appuyez sur les boutons de **curseur Gauche** ou **Droit** sur le clavier pour régler **Volume +/-**.

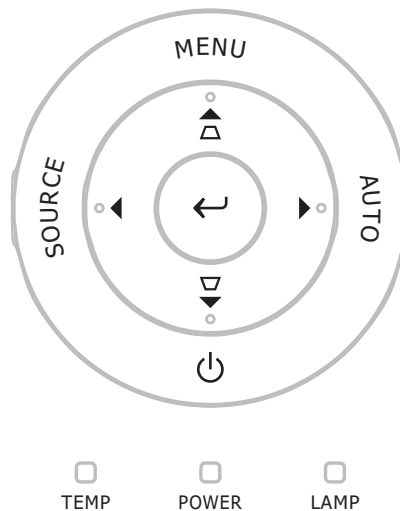

3. Appuyez sur le bouton **MUET** pour couper le volume sonore (Cette fonctionnalité est disponible uniquement sur la télécommande).



PARAMETRES DU MENU D'AFFICHAGE SUR L'ECRAN (OSD)

Contrôles du Menu OSD

Le projecteur a un affichage sur écran (OSD) pour effectuer des ajustements d'image et changer divers paramètres.

Parcourir l'OSD

Vous pouvez utiliser la commande à distance ou les boutons sur le dessus du projecteur pour parcourir et modifier l'OSD. L'illustration suivante montre les boutons correspondants du projecteur.

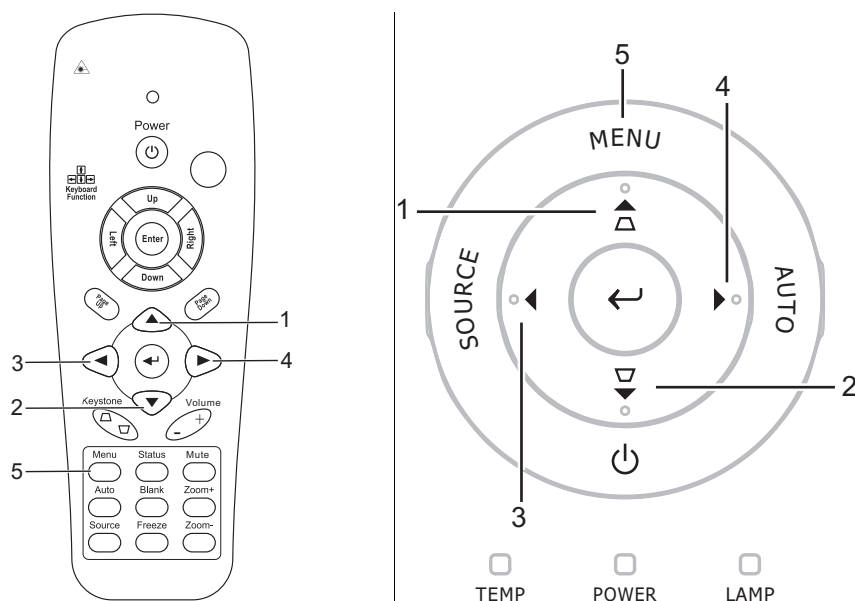

1. Pour ouvrir l'OSD, appuyez sur le bouton **MENU**.
2. Il y a cinq menus. Appuyez sur le bouton du curseur ◀▶ pour vous naviguer parmi les menus.
3. Appuyez sur le bouton du curseur ▲▼ pour vous déplacer vers le haut et le bas dans un menu.
4. Appuyez sur ◀▶ pour modifier les valeurs des paramètres.
5. Appuyez sur **MENU** pour fermer l'OSD ou quitter un sous-menu.

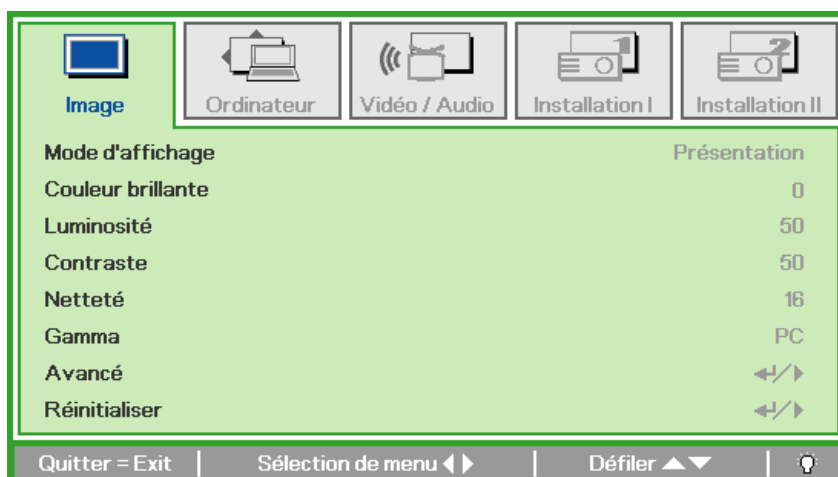

Remarque :

La disponibilité de toutes les fonctions dans l'OSD dépend de la source vidéo. Par exemple, les éléments **Position Horizontale/Verticale** dans le menu **Ordinateur** peuvent seulement être modifiés lors d'une connexion à un PC. Les fonctions non disponibles ne peuvent pas être utilisées et sont grisées.

Configuration de la langue de l'OSD

Choisissez la langue de l'OSD avant de continuer.

1. Appuyez sur le bouton **MENU**. Appuyez sur le bouton de curseur ◀▶ pour accéder à Installation I.

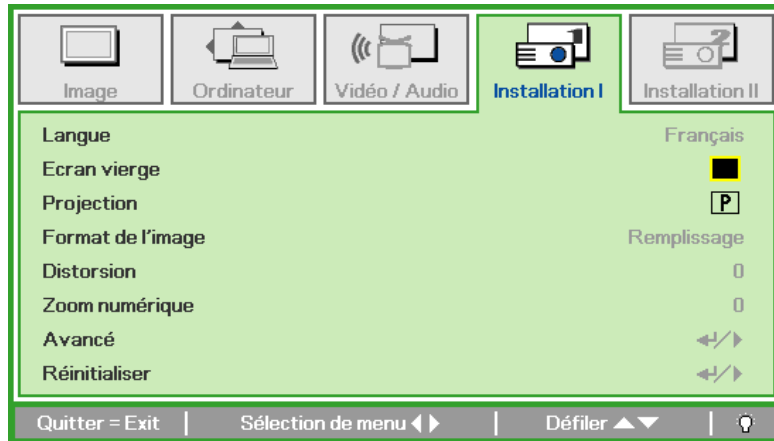

2. Appuyez sur le bouton curseur ▲▼ jusqu'à ce que **Langue** soit en surbrillance.

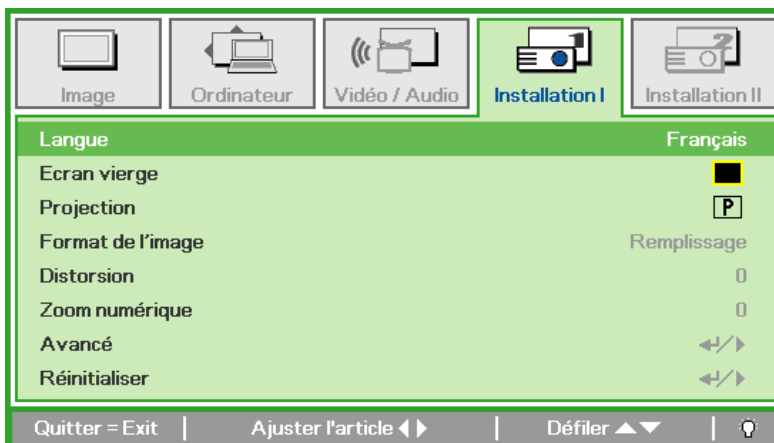

3. Appuyez sur le bouton de curseur ◀▶ jusqu'à ce que la langue désirée soit en surbrillance.
4. Appuyez deux fois sur le bouton **MENU** pour fermer l'OSD.

Vue d'ensemble du menu OSD

Utilisez l'illustration suivante pour trouver rapidement un paramètre ou déterminer la plage d'un paramètre.

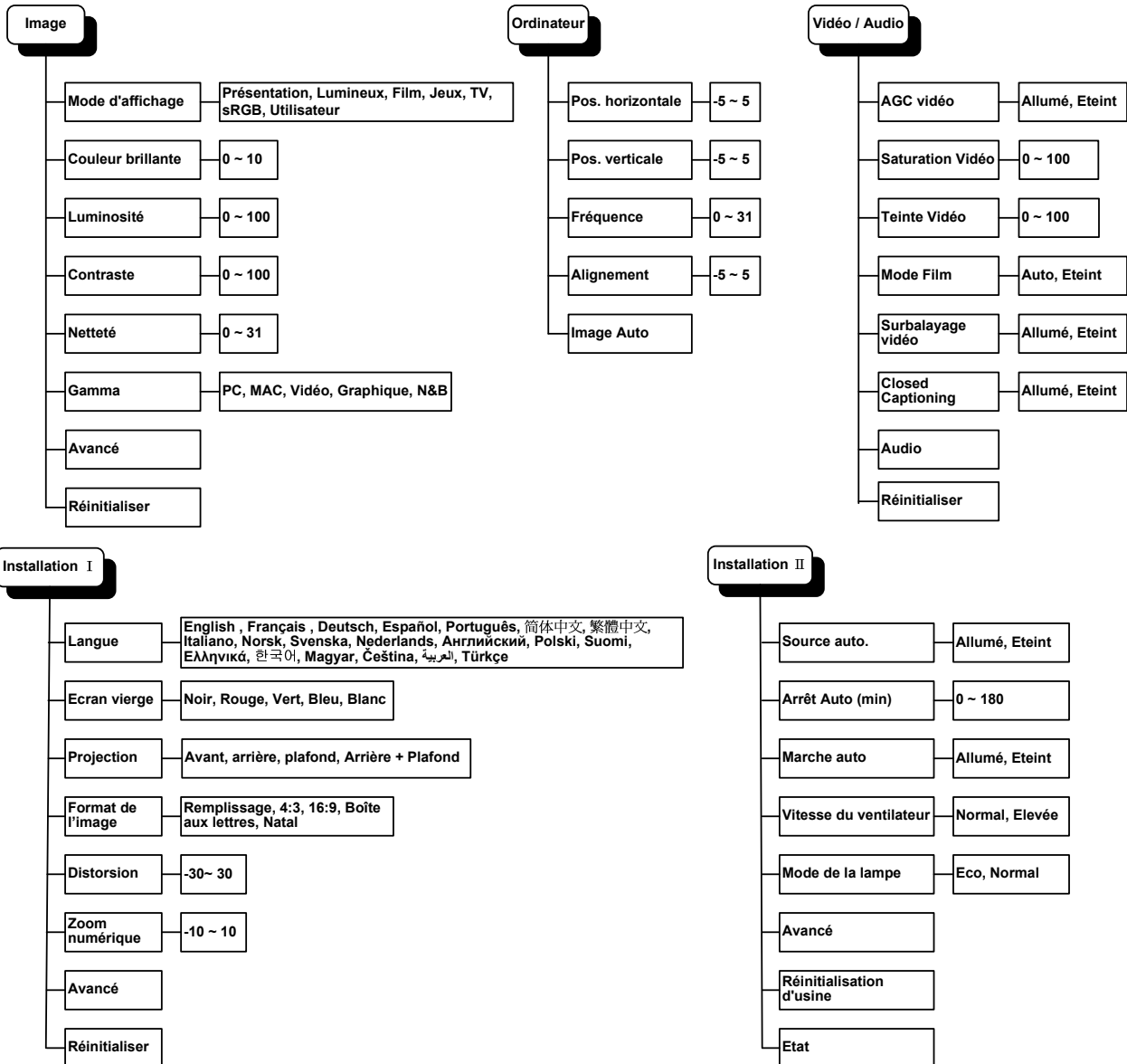

Aperçu du sous-menu de l'OSD

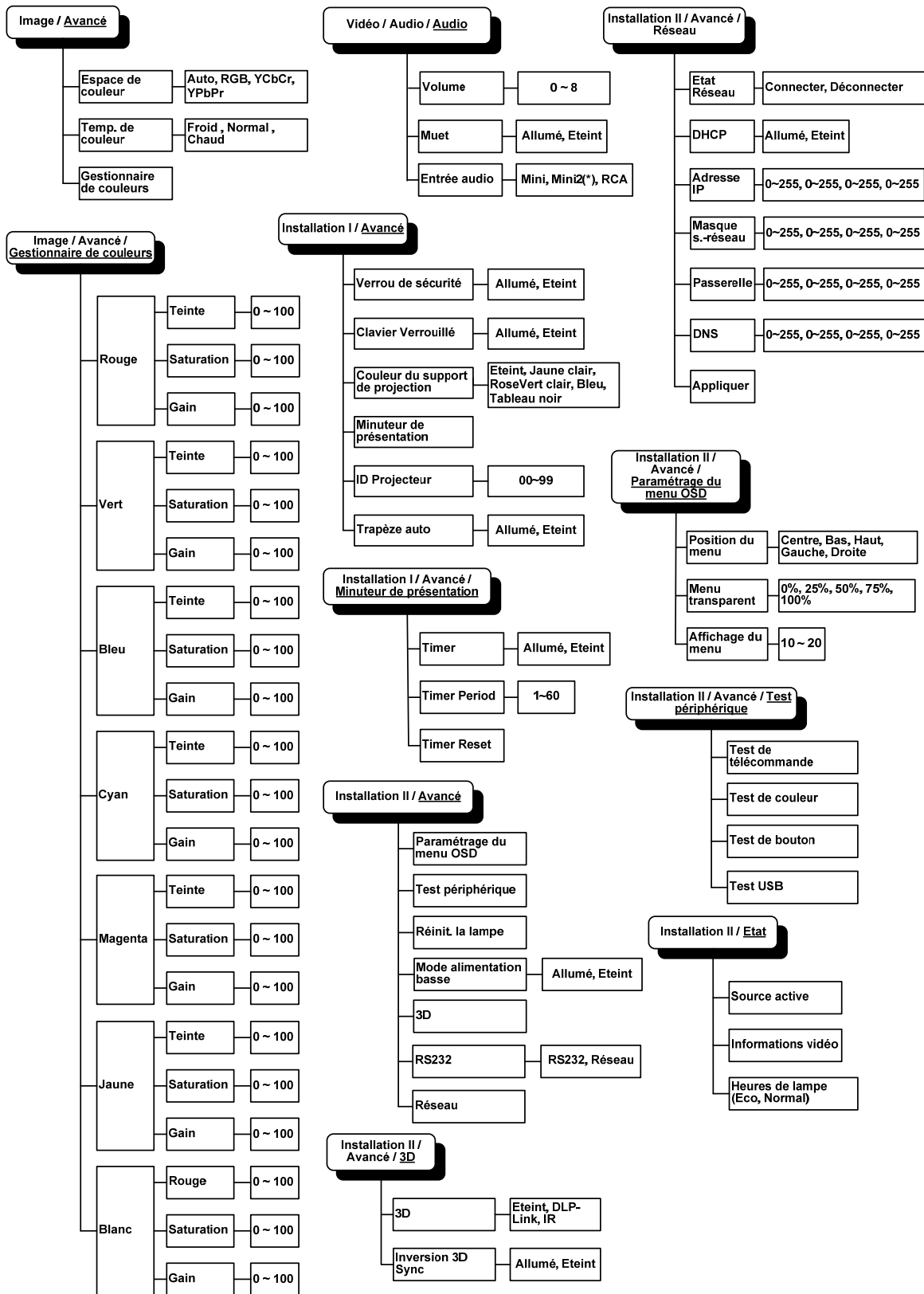

Note : (*) Indisponibles sur certains modèles.

Menu Image

Appuyez sur le bouton **MENU** pour ouvrir le menu de l'**OSD**. Appuyez sur le bouton du curseur ◀▶ pour accéder au **Menu Image**. Appuyez sur le bouton du curseur ▲▼ pour vous déplacer vers le haut et le bas dans le menu **Image**. Appuyez sur ◀▶ pour modifier les valeurs des paramètres.

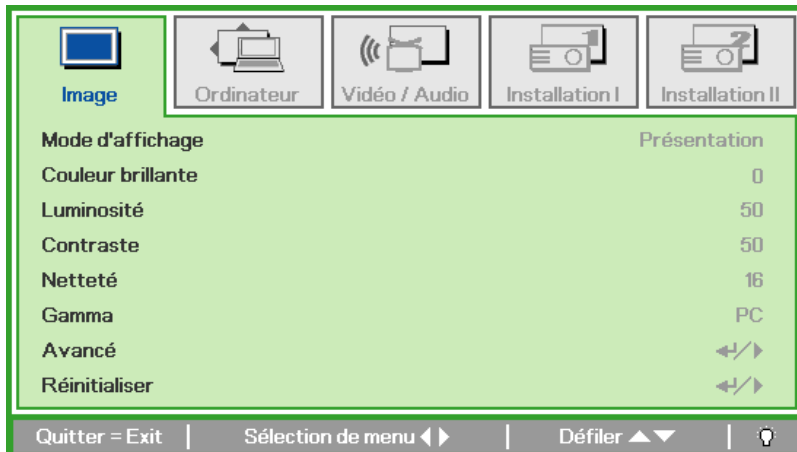

ÉLÉMENT	DESCRIPTION
Mode d'affichage	Appuyez sur le bouton du curseur ◀▶ pour définir le mode d'affichage.
Couleur brillante	Appuyez sur le bouton du curseur ◀▶ pour régler la valeur de Couleur brillante.
Luminosité	Appuyez sur le bouton du curseur ◀▶ pour régler la netteté de l'affichage.
Contraste	Appuyez sur le bouton du curseur ◀▶ pour régler le contraste de l'affichage.
Netteté	Appuyez sur le bouton du curseur ◀▶ pour régler le niveau de netteté de l'affichage.
Gamma	Appuyez sur le bouton du curseur ◀▶ pour ajuster la correction gamma de l'affichage.
Avancé	Appuyez sur ◀ (Entrée) / ▶ pour accéder au menu Avancé. Voir la <i>UUFonctionnalité Avancé</i> en page 23.
Réinitialiser	Appuyez sur ◀ (Entrée) / ▶ pour réinitialiser tous les paramètres à leurs valeurs par défaut.

Fonctionnalité Avancé

Appuyez sur le bouton **Menu** pour ouvrir le menu **OSD**. Appuyez sur ◀▶ pour aller au menu **Image**. Appuyez sur ▼▲ pour aller au menu **Avancé** et appuyez ensuite sur **Entrée** ou ▶. Appuyez sur ▼▲ pour vous déplacer vers le haut et vers le bas dans le menu **Avancé**.

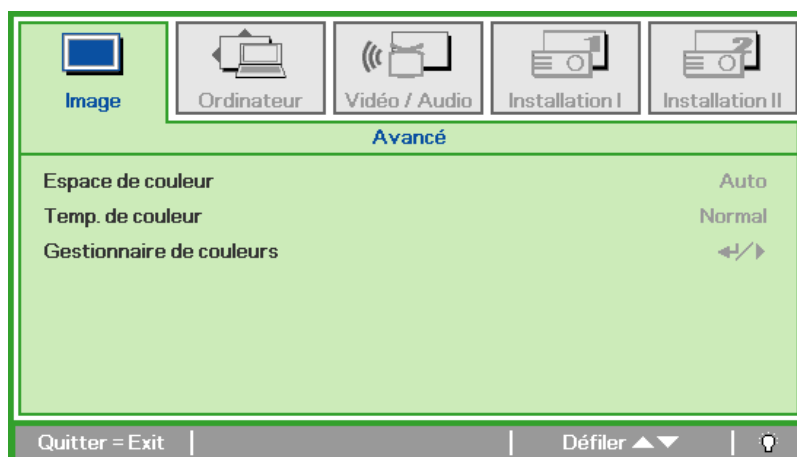

ELÉMENT	DESCRIPTION
Espace de couleur	Appuyez sur le bouton du curseur ◀▶ pour ajuster l'espace de couleur. (Plage : Auto – RGB – YPbPr – YCbCr)
Temp. de couleur	Appuyez sur le bouton du curseur ◀▶ pour ajuster la température de couleur. (Plage : Froid – Normal – Chaud)
Gestionnaire de couleurs	Appuyez sur ◀ (Entrée) / ▶ pour entrer dans le menu gestionnaire de couleurs. (Plage : Rouge-Vert-Bleu-Cyan-Magenta-Jaune-Blanc). Voir page 24 pour plus d'informations sur <i>UUGestionnaire de couleurs</i> .

Gestionnaire de couleurs

Appuyez sur ◀ (Entrée) / ▶ pour accéder au sous-menu **Gestionnaire de couleurs**.

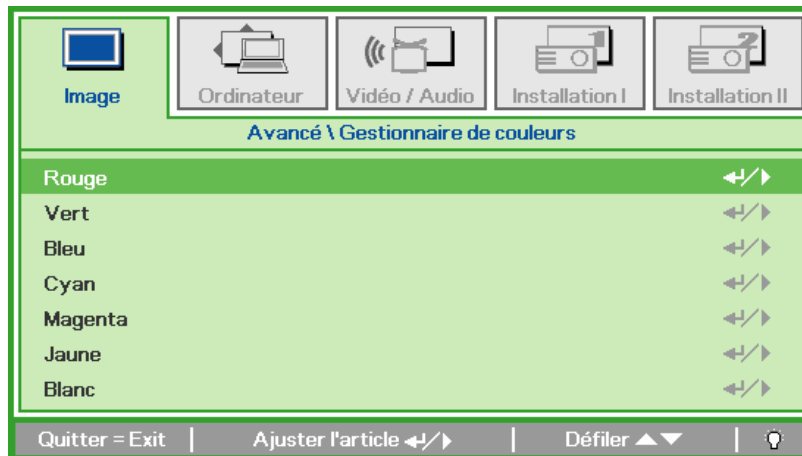

ELÉMENT	DESCRIPTION
Rouge	Sélectionnez pour entrer dans le Gestionnaire de couleurs rouge. Appuyez sur les boutons ◀▶ pour ajuster la Teinte, Saturation et Gain.
Vert	Sélectionnez pour entrer dans le Gestionnaire de couleurs vert. Appuyez sur les boutons ◀▶ pour ajuster la Teinte, Saturation et Gain.
Bleu	Sélectionnez pour entrer dans le Gestionnaire de couleurs bleu. Appuyez sur les boutons ◀▶ pour ajuster la Teinte, Saturation et Gain.
Cyan	Sélectionnez pour entrer dans le Gestionnaire de couleurs cyan. Appuyez sur les boutons ◀▶ pour ajuster la Teinte, Saturation et Gain.
Magenta	Sélectionnez pour entrer dans le Gestionnaire de couleurs magenta. Appuyez sur les boutons ◀▶ pour ajuster la Teinte, Saturation et Gain.
Jaune	Sélectionnez pour entrer dans le Gestionnaire de couleurs jaune. Appuyez sur les boutons ◀▶ pour ajuster la Teinte, Saturation et Gain.
Blanc	Sélectionnez pour entrer dans le Gestionnaire de couleurs blanc. Appuyez sur les boutons ◀▶ pour ajuster la Rouge, Vert et Bleu.

Menu Ordinateur

Appuyez sur le bouton **MENU** pour ouvrir le menu **OSD**. Appuyez sur le bouton curseur ◀▶ pour passer au menu **Ordinateur**. Appuyez sur le bouton du curseur ▲▼ pour vous déplacer vers le haut et le bas dans le menu Ordinateur. Appuyez sur ◀▶ pour modifier les valeurs des paramètres.

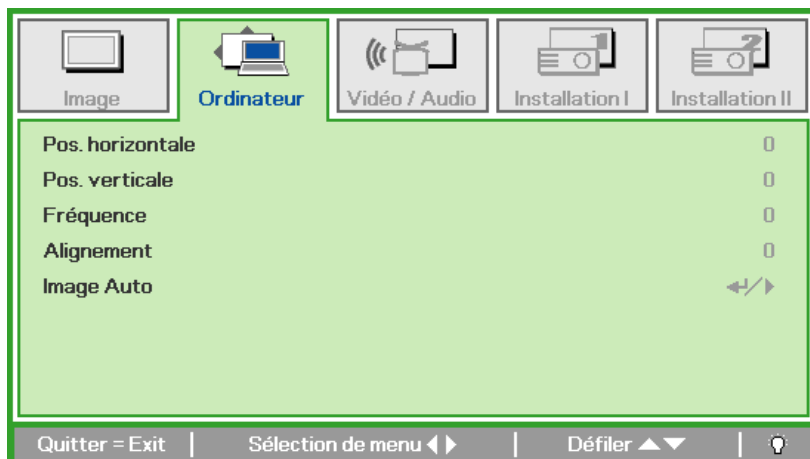

ELÉMENT	DESCRIPTION
Pos. horizontale	Appuyez sur le bouton de curseur ◀▶ pour ajuster la position de l'affichage à gauche ou à droite.
Pos. verticale	Appuyez sur le bouton de curseur ◀▶ pour ajuster la position de l'affichage vers le haut ou le bas.
Fréquence	Appuyez sur le bouton de curseur ◀▶ pour ajuster l'horloge d'échantillonnage A/N.
Alignement	Appuyez sur le bouton de curseur ◀▶ pour ajuster le point d'échantillonnage A/N.
Image Auto	Appuyez sur ◀ (Entrée) / ▶ pour ajuster automatiquement la phase, alignement, taille et position.

Menu Vidéo/Audio

Appuyez sur le bouton **MENU** pour ouvrir le menu **OSD**. Appuyez sur le bouton de curseur ◀▶ pour aller sur le menu **Vidéo/Audio**. Appuyez sur le bouton curseur ▲▼ pour vous déplacer vers le haut et le bas dans le menu **Video/Audio**. Appuyez sur ◀▶ pour modifier les valeurs des paramètres.

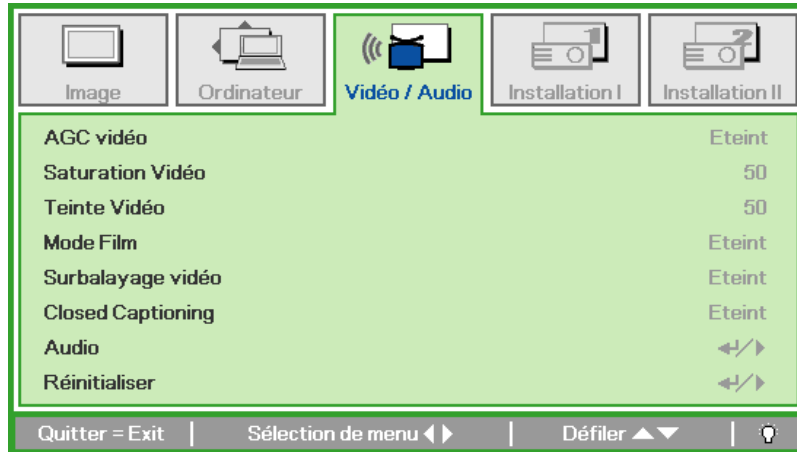

ELÉMENT	DESCRIPTION
AGC vidéo	Appuyez sur les boutons ◀▶ pour activer ou désactiver le Contrôle automatique de gain pour la source vidéo.
Saturation Vidéo	Appuyez sur les boutons ◀▶ de curseur pour régler la saturation de la vidéo.
Teinte Vidéo	Appuyez sur les boutons ◀▶ pour régler la teinte/nuance de la vidéo.
Mode Film	Appuyez sur les boutons ◀▶ pour sélectionner un mode film différent.
Surbalayage vidéo	Appuyez sur les boutons ◀▶ pour activer ou désactiver le surbalayage vidéo.
Closed Captioning	Appuyez sur les boutons ◀▶ pour activer ou désactiver Closed Captioning (Sous-titres cachés).
Audio	Appuyez sur ◀ (Entrée) / ▶ pour accéder au menu Audio. Voir <i>UUAudio</i> en page 27.
Réinitialiser	Appuyez sur ◀ (Entrée) / ▶ pour réinitialiser tous les paramètres à leurs valeurs par défaut.

Remarque :

Un effet d'escalier vidéo peut se produire lors de la lecture de vidéo entrelacée. Pour surmonter ce problème, ouvrez le menu Vidéo / Audio et ajustez la fonctionnalité Mode Film.

Audio

Appuyez sur ◀ (Entrée) / ▶ pour accéder au sous-menu **Audio**.

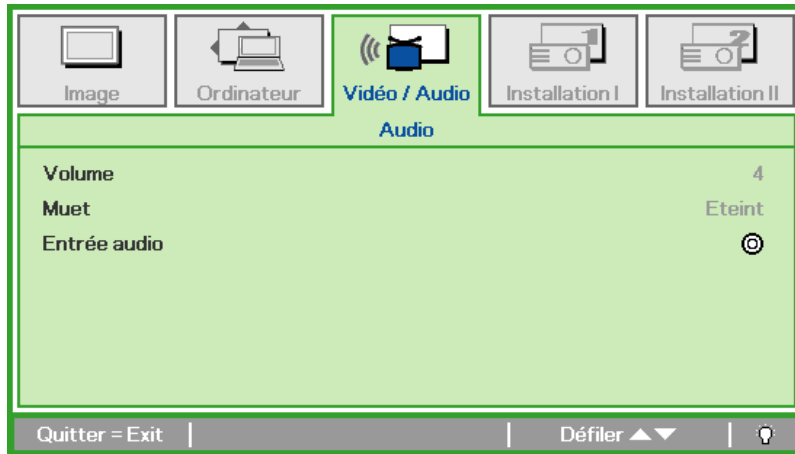

ÉLÉMENT	DESCRIPTION
Volume	Appuyez sur les boutons ◀▶ pour ajuster le volume de l'audio. (Plage : 0~8)
Muet	Appuyez sur les boutons ◀▶ pour activer ou désactiver le haut-parleur.
Entrée audio	Appuyez sur le bouton du curseur ◀▶ pour sélectionner l'entrée audio. (Plage : Mini ~ RCA)

Menu Installation I

Appuyez sur le bouton **MENU** pour ouvrir le menu **OSD**. Appuyez sur le bouton du curseur ◀▶ pour accéder au menu **Installation I**. Appuyez sur le bouton du curseur ▲▼ pour vous déplacer vers le haut et le bas dans le menu **Installation I**. Appuyez sur ◀▶ pour modifier les valeurs des paramètres.

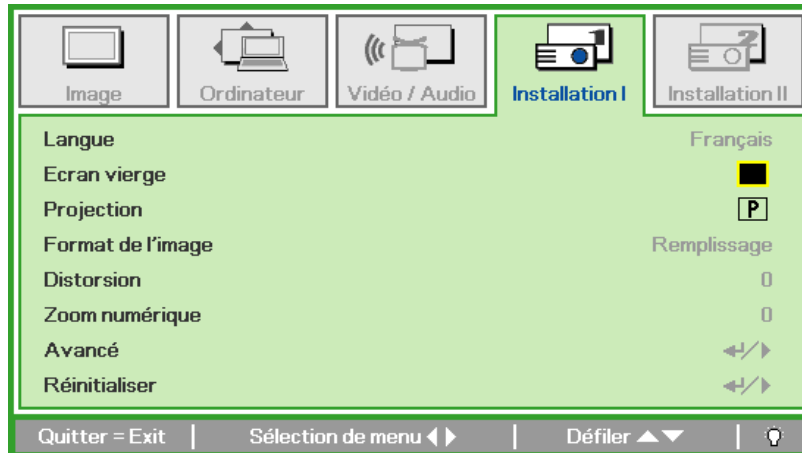

ELÉMENT	DESCRIPTION
Langue	Appuyez sur le bouton du curseur ◀▶ pour sélectionner un menu de localisation différent.
Ecran vierge	Appuyez sur le bouton du curseur ◀▶ pour sélectionner une couleur différente d'écran vide.
Projection	Appuyez sur le bouton du curseur ◀▶ pour choisir parmi deux méthodes de projection.
Format de l'image	Appuyez sur le bouton du curseur ◀▶ pour ajuster le format de l'image de la vidéo.
Distorsion	Appuyez sur le bouton du curseur ◀▶ pour régler la distorsion de l'affichage.
Zoom numérique	Appuyez sur le bouton du curseur ◀▶ pour ajuster le menu du Zoom numérique. (Plage : -10 ~ +10)
Avancé	Appuyez sur ◀ (Entrée) / ▶ pour accéder au menu Avancé. Voir <i>UUFonctionnalité Avancé</i> page 32.
Réinitialiser	Appuyez sur ◀ (Entrée) / ▶ pour réinitialiser tous les paramètres aux valeurs par défaut (nécessite la Langue et le Verrou de sécurité).

Fonctionnalité avancée

Appuyez sur le bouton **Menu** pour ouvrir le menu **OSD**. Appuyez sur ◀▶ jusqu'à arriver au menu **Installation I**. Appuyez sur ▲▼ jusqu'à arriver au menu **Avancé**, puis appuyez sur **Entrée** ou ▶. Appuyez sur ▲▼ pour vous déplacer vers le haut et le bas dans le menu **Avancé**. Appuyez sur ◀▶ pour modifier les valeurs lors des réglages.

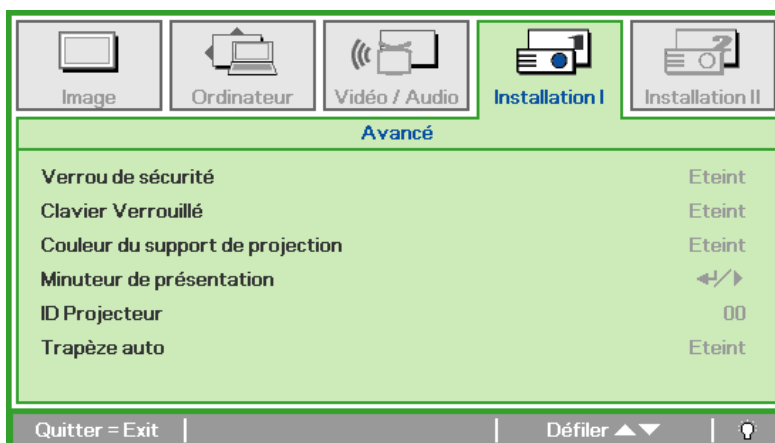

ÉLÉMENT	DESCRIPTION
Verrou de sécurité	Appuyez sur le bouton du curseur ◀▶ pour activer ou désactiver la fonction verrou de sécurité.
Clavier verrouillé	Appuyez sur le bouton du curseur ◀▶ pour activer ou désactiver la fonction clavier verrouillé.
Couleur du support de projection	Appuyez sur le bouton du curseur ◀▶ pour faire votre choix parmi les différents réglages de couleur du support de projection.
Minuteur de présentation	Appuyez sur ◀ (Entrée) / ▶ pour accéder au menu Présentation. Voir <i>UUMinuteur de présentation</i> page 30.
ID projecteur	Appuyez sur le bouton ◀▶ du curseur pour inscrire les deux chiffres de l'identifiant du projecteur, de 0 à 99.
Trapèze auto	Appuyez sur le bouton ◀▶ du curseur pour activer ou désactiver la fonction de correction automatique de la distorsion.

Minuteur de présentation

La fonction Durée présentation peut être utilisée pour afficher la durée de la présentation à l'écran, vous aidant ainsi à mieux gérer votre temps lorsque vous animez une présentation.

Appuyez sur ◀ (Entrée) / ▶ pour accéder au menu Minuteur de présentation.

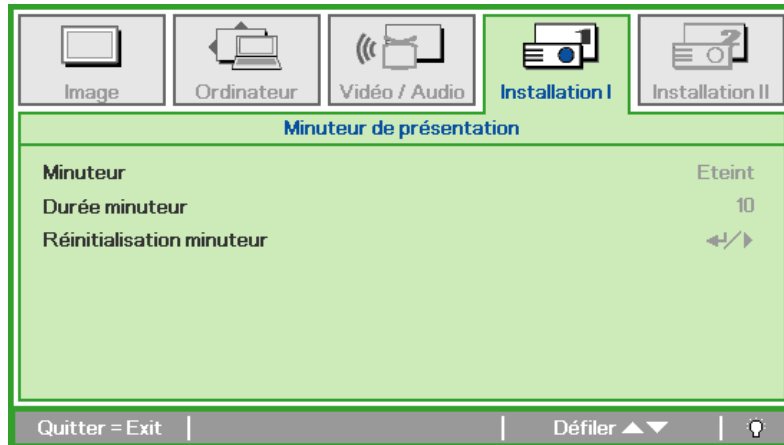

ÉLÉMENT	DESCRIPTION
Minuteur	Appuyez sur le bouton du curseur ◀▶ pour activer ou désactiver la fonction minuteur de présentation.
Durée minuteur	Appuyez sur le bouton du curseur ◀▶ pour ajuster la durée du minuteur de présentation.
Réinitialisation mi-nuteur	Appuyez sur ◀ (Entrée) / ▶ pour réinitialiser le compteur du minuteur de présentation.

Menu Installation II

Appuyez sur le bouton **MENU** pour ouvrir le menu de l'**OSD**. Appuyez sur le bouton du curseur ◀▶ pour accéder au menu **Installation II**. Appuyez sur le bouton du curseur ▲▼ pour vous déplacer vers le haut et le bas dans le menu **Installation II**.

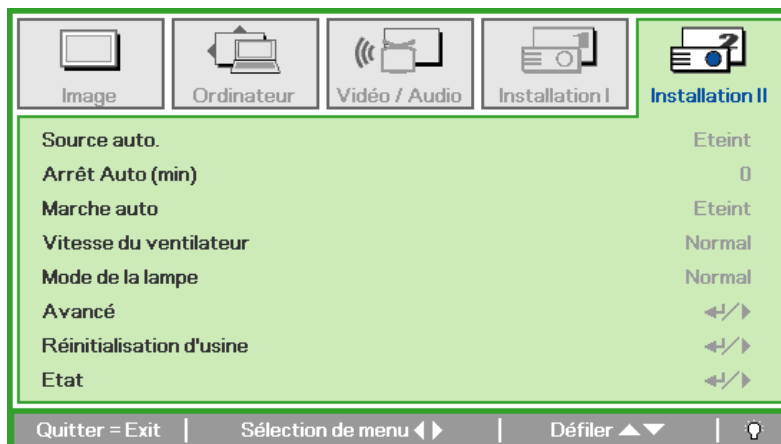

ÉLÉMENT	DESCRIPTION
Source auto.	Appuyez sur le bouton du curseur ◀▶ pour activer ou désactiver la détection automatique de la source. (Plage : Allumé ~ Eteint)
Arrêt auto (min)	Appuyez sur le bouton du curseur ◀▶ pour activer ou désactiver l'extinction automatique de la lampe lorsqu'il n'y a pas de signal.
Marche auto	Appuyez sur le bouton du curseur ◀▶ pour activer ou désactiver la mise en marche auto en présence du courant d'alimentation CA.
Vitesse du ventilateur	Appuyez sur le bouton du curseur ◀▶ pour basculer entre les vitesses de ventilateur Normale et Elevée. Remarque : Nous recommandons de sélectionner vitesse élevée dans les endroits comportant des températures élevées, une forte humidité ou en haute altitude.
Mode de la lampe	Appuyez sur le bouton du curseur ◀▶ pour sélectionner le mode de la lampe afin d'obtenir une luminosité plus élevée, ou une luminosité plus faible pour prolonger la durée de vie de la lampe.
Avancé	Appuyez sur ◀ (Entrée) / ▶ pour entrer dans le menu Avancé. Voir la <i>UUFonctionnalité Avancé</i> en page 32.
Réinitialisation d'usine	Appuyez sur ◀ (Entrée) / ▶ pour réinitialiser tous les éléments aux valeurs préreglées en usine.
Etat	Appuyez sur ◀ (Entrée) / ▶ pour accéder au menu Etat. Voir page 40 pour plus d'informations sur <i>UUEtat</i> .

Fonctionnalité Avancé

Appuyez sur le bouton **Menu** pour ouvrir le menu **OSD**. Appuyez sur ◀▶ pour aller au menu **Installation II**. Appuyez sur ▲▼ pour aller au menu **Avancé** et appuyez ensuite sur **Entrée** ou sur ▶. Appuyez sur ▲▼ pour vous déplacer vers le haut et vers le bas dans le menu **Avancé**. Appuyez sur ◀▶ pour changer les valeurs du paramétrage.

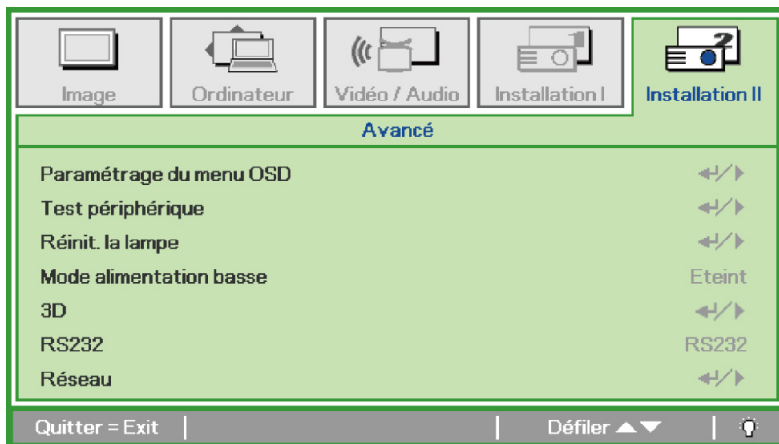

ELÉMENT	DESCRIPTION
Paramétrage du menu OSD	Appuyez sur Entrée / ▶ pour accéder à Paramétrage du menu OSD. Voir page 33 pour plus d'informations sur le <i>UUParamètre du menu OSD</i> .
Test périphérique	Appuyez sur Entrée / ▶ pour accéder au menu Test périphérique. Voir page 33 pour plus d'informations concernant <i>UUTest périphérique</i> .
Réinit. la lampe	Après avoir remplacé la lampe, cet élément doit être réinitialisé. Voir page 34 pour plus d'informations sur la <i>UURéinit. la lampe</i> .
Mode alimentation basse	Appuyez sur ◀▶ pour activer ou désactiver le Mode alimentation basse.
3D	Appuyez sur ◀Entrée/ ▶ pour entrer dans le menu 3D. Voir la page 34 pour plus d'informations sur les réglages 3D.
RS232	Appuyez sur ◀▶ pour sélectionner le mode RS232 (à distance) ou Réseau (LAN) selon la méthode de connexion utilisée pour le projecteur.
Réseau	Appuyez sur ◀ (Entrée) / ▶ pour accéder au menu Réseau. Voir page 35 pour de plus amples informations sur <i>UURéseau</i> .

Remarque :
 Pour pouvoir profiter de la fonction 3D, activez d'abord le paramètre Lire les films en 3D de votre périphérique DVD dans le menu Disque 3D.

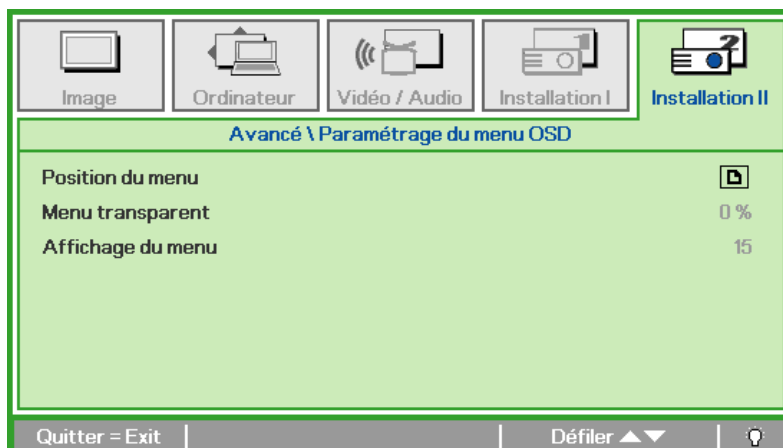
Paramètre du menu OSD

ELÉMENT	DESCRIPTION
Position du menu	Appuyez sur le bouton ◀▶ pour sélectionner un emplacement OSD différent.
Menu transparent	Appuyez sur le bouton ◀▶ pour sélectionner Niveau de transparence de l'arrière-plan de l'OSD.
Affichage du menu	Appuyez sur le bouton ◀▶ pour sélectionner délai d'inactivité de l'OSD.

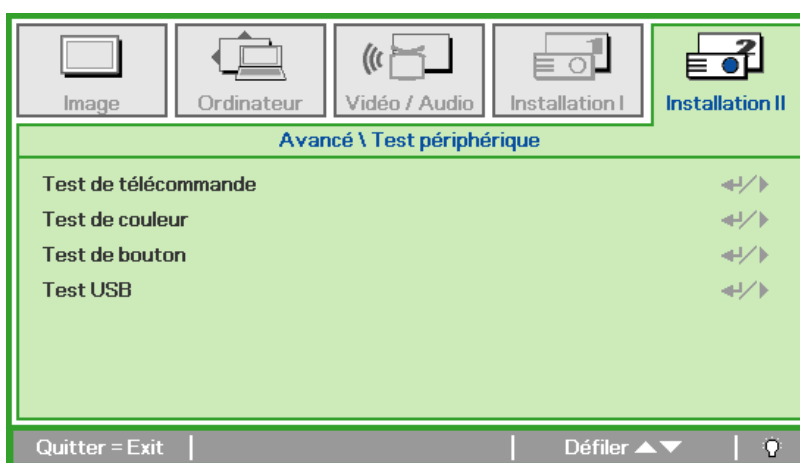
Test périphérique

ELÉMENT	DESCRIPTION
Test de télécommande	Appuyez sur ◀ (Entrée) / ▶ pour tester le contrôleur de la télécommande IR pour un diagnostic.
Test de couleur	Appuyez sur ◀ (Entrée) / ▶ pour sélectionner différentes couleurs à l'écran.
Test de bouton	Appuyez sur ◀ (Entrée) / ▶ pour tester le bouton sur le clavier.
Test USB	Appuyez sur ◀ (Entrée) / ▶ pour tester la connexion USB avec le PC connecté.

Réinit. la lampe

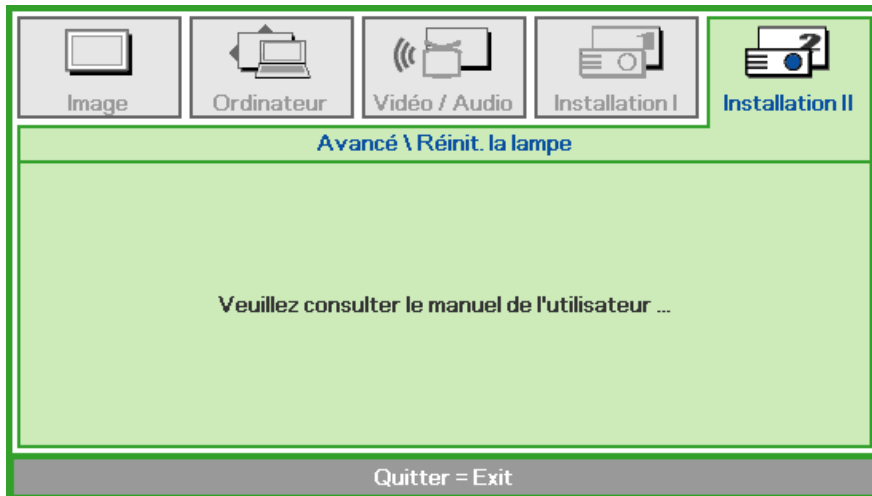

Consultez la page 43 *UURéinitialiser la lampe* pour réinitialiser la lampe.

3D

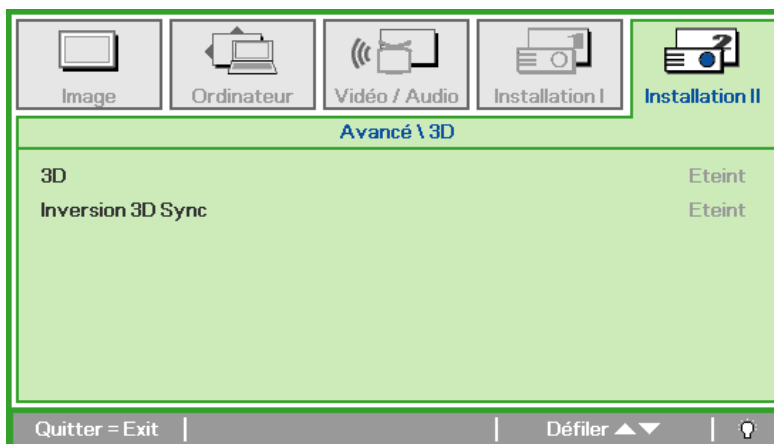

ÉLÉMENT	DESCRIPTION
3D	Appuyez sur ◀▶ pour choisir Arrêt, DLP-Link ou IR.
Inversion 3D Sync	Appuyez sur ◀▶ pour mettre l'inversion de synchro 3D sur Marche ou sur Arrêt.

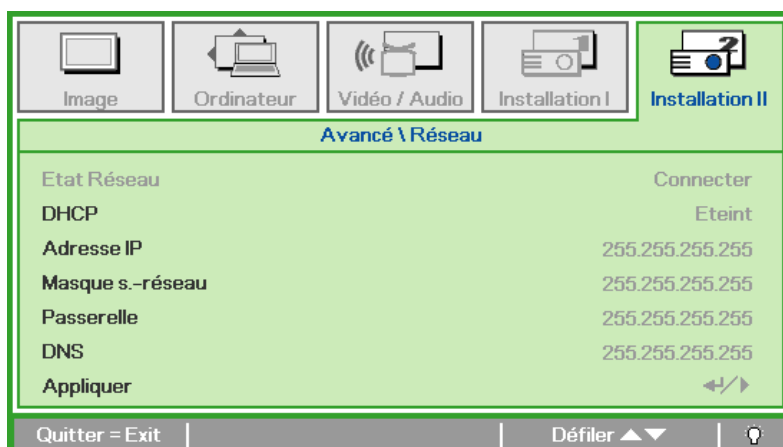
Réseau

ÉLÉMENT	DESCRIPTION
Etat réseau	Affiche l'état de la connexion réseau.
DHCP	Appuyez sur ◀▶ pour activer ou désactiver DHCP. Remarque : Si vous désactivez DHCP, vous devez renseigner les champs Adresse IP, Masque s.-réseau, Passerelle et DNS.
Adresse IP	Saisissez une adresse IP valable si DHCP a été désactivé.
Masque s.-réseau	Saisissez un Masque de sous-réseau valable si DHCP a été désactivé.
Passerelle	Saisissez une adresse de Passerelle valable si DHCP a été désactivé.
DNS	Saisissez un nom de DNS valable si DHCP a été désactivé.
Appliquer	Appuyez sur ◀ (Entrée) / ▶ pour confirmer les paramètres.

Pour une utilisation plus simple et plus facile, le projecteur propose diverses fonctions de mise en réseau et de gestion à distance.

La fonction LAN/RJ45 permet d'utiliser le projecteur par le biais d'un réseau, et de gérer à distance : marche/arrêt, réglages de luminosité et contraste. Permet aussi d'avoir accès aux informations d'état du projecteur, p.ex. : Source vidéo, Son-Silence, etc.

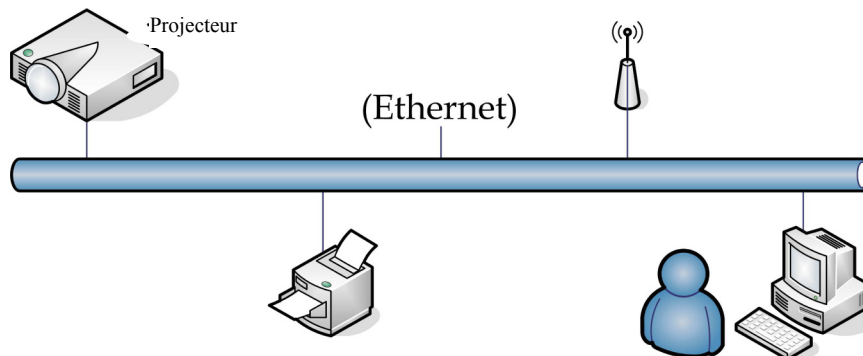

LAN_RJ45

1. Connectez un câble RJ45 sur les ports RJ45 du projecteur et du PC (ou ordinateur portable).

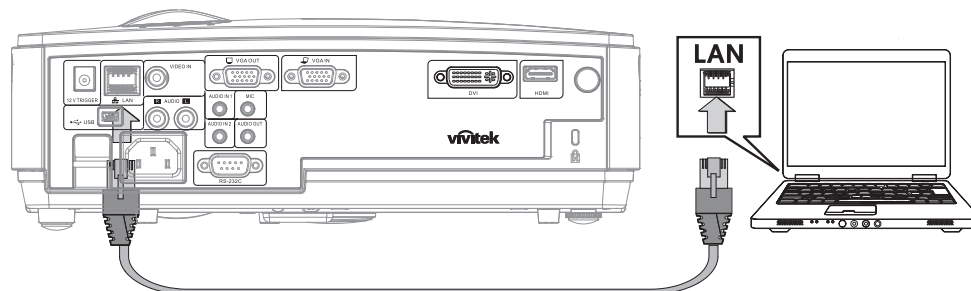

2. Sur le PC (ou ordinateur portable), sélectionnez **Start (Démarrer)** → **Control Panel (Panneau de configuration)** → **Network Connections (Connexions réseau)**.

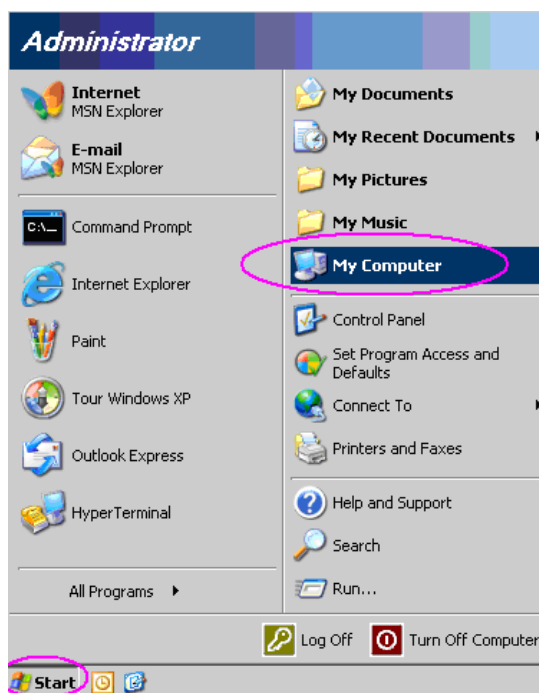

- Faites un clic droit sur **Local Area Connection (Connexion réseau locale)**, et sélectionnez **Propriétés (Propriétés)**.

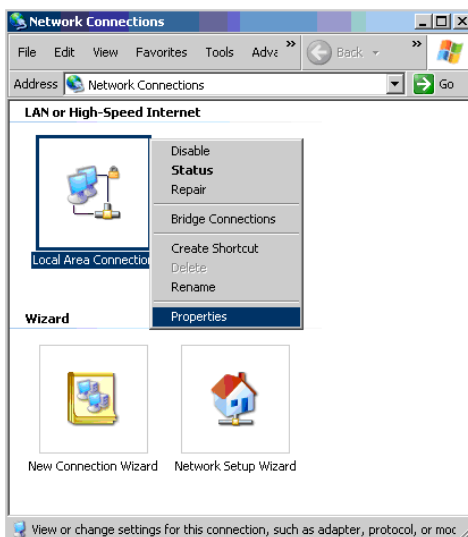

- Dans la fenêtre **Propriétés (Propriétés)**, sélectionnez l'onglet **General (Général)**, et sélectionnez **Protocole Internet (TCP/IP)**.
- Cliquez sur **Properties (Propriétés)**.

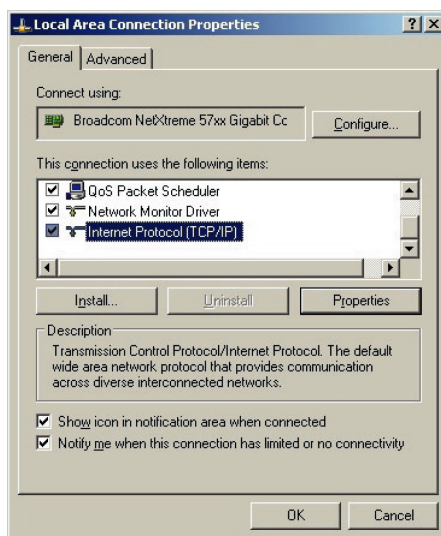

- Cliquez sur **Use the following IP address (Utiliser l'adresse IP suivante)** et saisissez l'adresse IP et le masque de sous-réseau, puis cliquez sur **OK**.

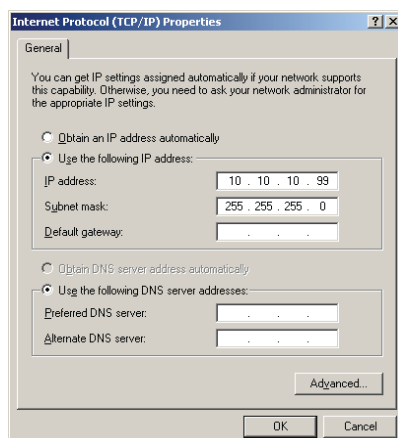

7. Appuyez sur le bouton **Menu** du projecteur.
8. Sélectionnez **Installation II** → **Advanced (Avancé)** → **Network (Réseau)**.
9. Dans **Network (Réseau)**, saisissez ce qui suit :
 - ▶ DHCP : Arrêt
 - ▶ Adresse IP : 10.10.10.10
 - ▶ Masque de sous-réseau : 255.255.255.0
 - ▶ Passerelle : 0.0.0.0
 - ▶ Serveur DNS : 0.0.0.0
10. Appuyez sur ◀ (Entrée) / ▶ pour confirmer les paramètres.
Ouvrez un navigateur web
(par exemple, Microsoft Internet Explorer avec Adobe Flash Player 9.0 ou version ultérieure).

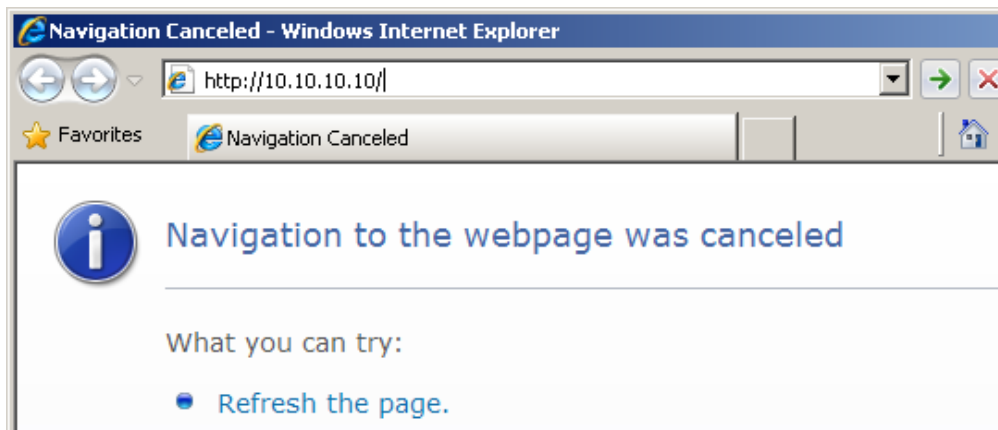

11. Sur la barre d'adresse, tapez l'adresse IP : 10.10.10.10.
12. Appuyez sur ◀ (Entrée) / ▶.
Le projecteur est prêt pour la gestion à distance. La fonction LAN/RJ45 se présente de la façon suivante.



The screenshot shows a configuration window with the following sections:

- Crestron Control:** IP Address (192.168.0.20), IP ID (03), Port (41794). Includes a 'Send' button.
- Projector:** Projector Name (A01), Location (Room), Assigned To (Sir.). Includes a 'Send' button.
- Network Configuration:** DHCP (Enabled), IP Address (10.10.10.10), Subnet Mask (255.255.255.0), Default Gateway (0.0.0.0), DNS Server (0.0.0.0). Includes a 'Send' button.
- User Password:** Enabled checkbox, New Password, Confirm. Includes a 'Send' button.
- Admin Password:** Enabled checkbox, New Password, Confirm. Includes a 'Send' button.
- Exit:** A large black button at the bottom center.

CATÉGORIE	ÉLÉMENT	LONGUEUR DE SAISIR
Crestron Control (Contrôle Crestron)	IP Address (Adresse IP)	14
	IP ID	2
	Port	5
Projector (Projecteur)	Projector Name (Nom du projecteur)	10
	Location (Emplacement)	9
	Assigned To (Alloué à)	8
Network Configuration (Configuration réseau)	DHCP (Enabled) (DHCP (Activé))	(N/A)
	IP Address (Adresse IP)	15
	Subnet Mask (Masque de sous-réseau)	15
	Default Gateway (Passerelle par défaut)	15
	DNS Server (Serveur DNS)	15
User Password (Mot de passe utilisateur)	Enabled (Activé)	(N/A)
	New Password (Nouveau mot de passe)	15
	Confirm (Confirmer)	15
Admin Password (Mot de passe administrateur)	Enabled (Activé)	(N/A)
	New Password (Nouveau mot de passe)	15
	Confirm (Confirmer)	15

Pour plus d'informations, veuillez visiter le site <http://www.crestron.com>.

Réinitialisation d'usine

Appuyez sur le bouton curseur ▲▼ pour vous déplacer vers le haut et le bas dans le menu **Installation II**. Sélectionnez le sous-menu **Réinitialisation d'usine** et appuyez sur ◀ (Entrée) / ▶ pour réinitialiser tous les éléments du menu aux valeurs d'usine par défaut (nécessite la Langue et le Verrou de sécurité).

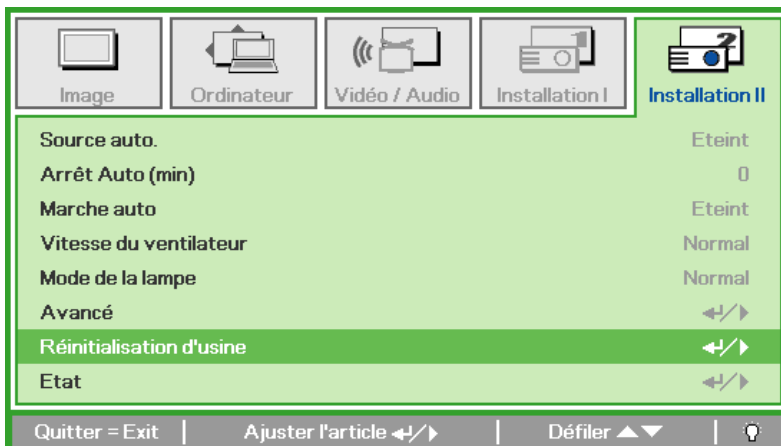

Etat

Appuyez sur le bouton curseur ▲▼ pour vous déplacer vers le haut et le bas dans le menu **Installation II**. Sélectionnez le sous-menu **Installation II** et appuyez sur ◀ (Entrée) / ▶ pour accéder au sous-menu **Etat**.

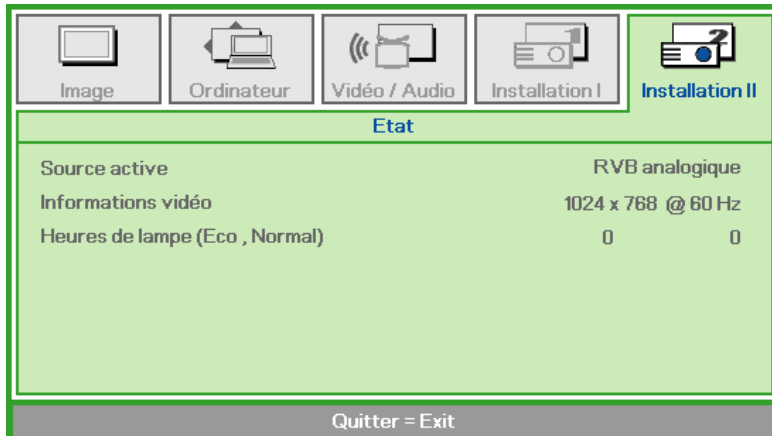

ÉLÉMENT	DESCRIPTION
Source active	Afficher la source activée.
Informations vidéo	Affiche les informations de résolution/vidéo pour la source RVB et le standard de couleur pour la source vidéo.
Heures de lampe (Eco, Normal)	Les informations de temps d'utilisation de la lampe s'affichent. Les compteurs ECO et Normal sont séparés.

ENTRETIEN ET SÉCURITÉ

Remplacer la lampe de projection

La lampe de projection doit être remplacée quand elle grille. Elle ne doit être remplacée que par une lampe certifiée, que vous pouvez commander chez votre vendeur local.

Important :

a. La lampe de projection utilisée dans ce produit contient une petite quantité de mercure.

b. Ne pas éliminer ce produit avec les ordures ménagères.

c. L'élimination de ce produit doit être effectuée conformément à la réglementation en vigueur dans votre région.

Avertissement :

Prenez soin d'éteindre et de débrancher le projecteur au moins 30 minutes avant de remplacer la lampe. Le non respect de cette consigne pourrait entraîner des brûlures graves.

1. Dévissez la vis simple sur le couvercle du compartiment de la lampe.

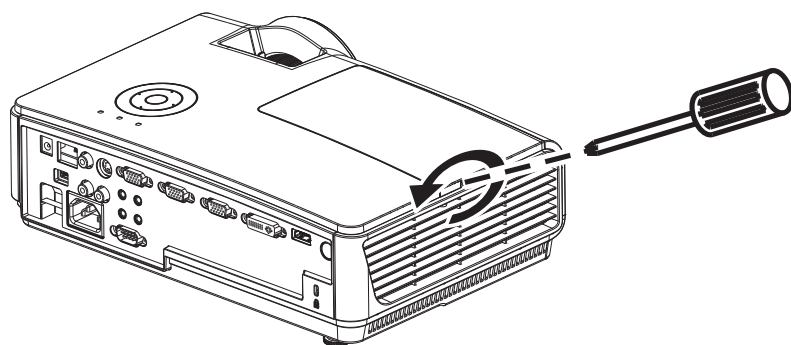

2. Retirez le couvercle du compartiment de la lampe.

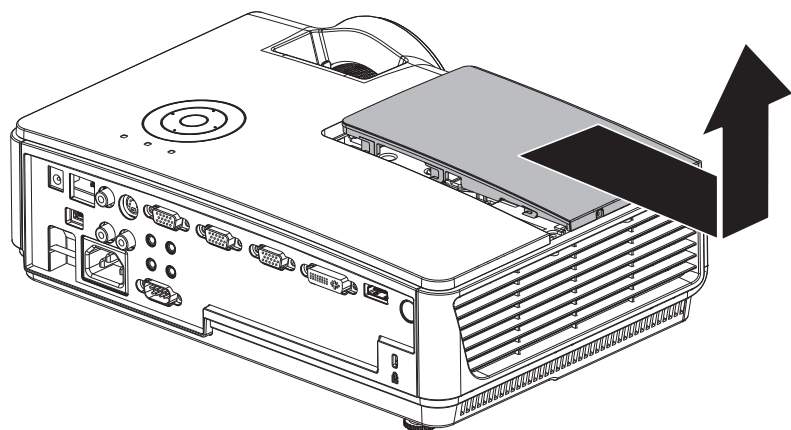

3. Ôtez les trois vis du module lampe.

4. Soulevez le module par la poignée.

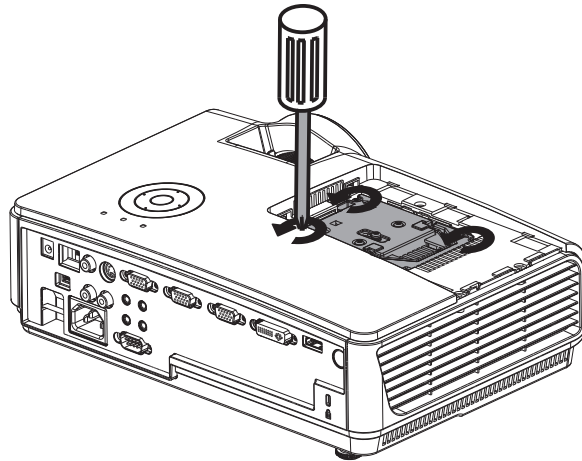

5. Tirez fermement sur la poignée du module pour retirer le module de la lampe.

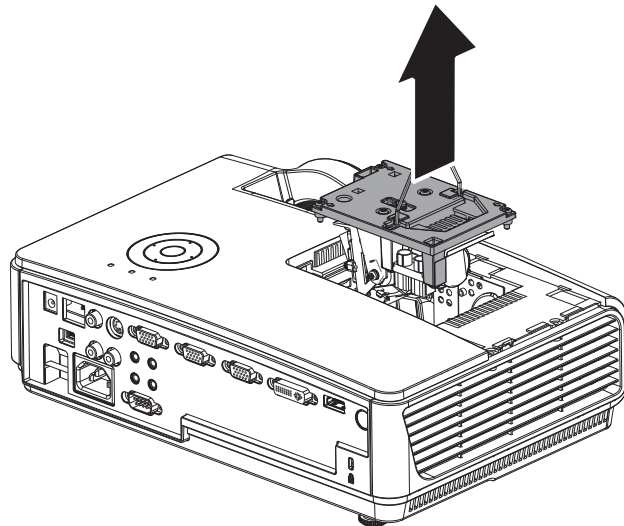

6. Inversez les étapes 1 à 5 pour installer le module de la nouvelle lampe.
Lors de l'installation, alignez le module de lampe avec le connecteur et assurez-vous qu'il est de niveau pour éviter tout dommage.

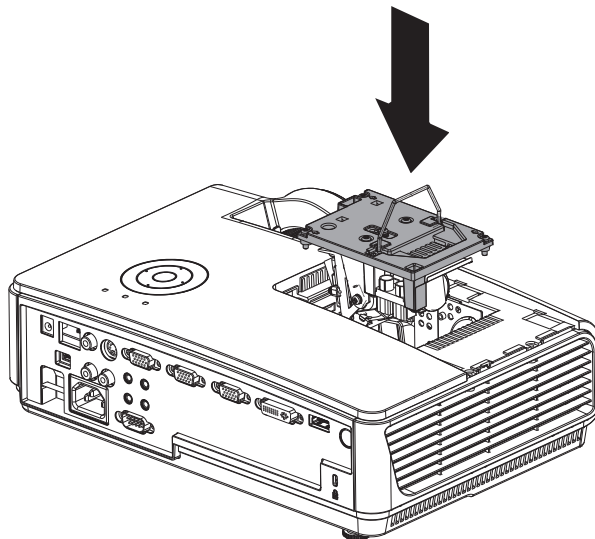

Remarque : Le module de lampe doit être parfaitement mis en place et le connecteur de la lampe doit être connecté correctement avant de serrer les vis.

Réinitialiser la lampe

Une fois la lampe remplacée, réinitialisez le compteur d'heure de la lampe à zéro. Suivez les étapes suivantes :

1. Appuyez sur le bouton **MENU** pour ouvrir le menu OSD.
2. Appuyez sur le bouton du curseur ◀▶ pour accéder au menu **Installation II**. Appuyez sur le bouton du curseur pour vous déplacer vers le bas sur **Avancé**.

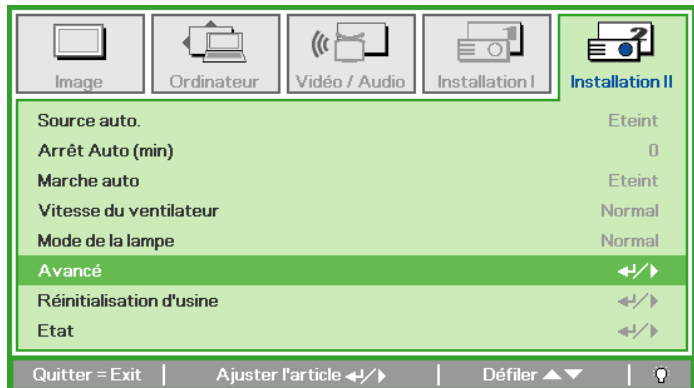

3. Appuyez sur le bouton du curseur ▲▼ pour passer à **Réinit. la lampe**.

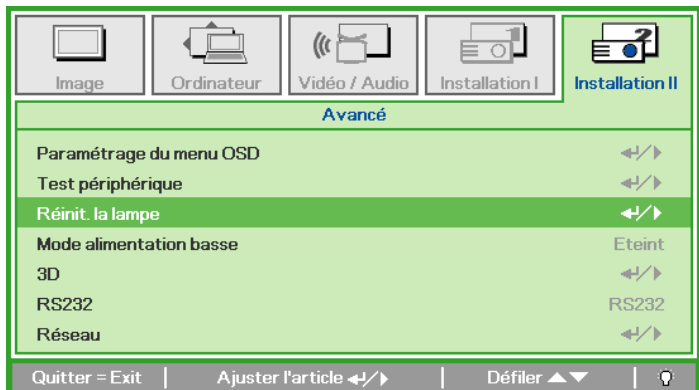

4. Appuyez sur le curseur ▶ ou sur le bouton Entrée.

Un message d'écran apparaît.

5. Appuyez sur les boutons ▼ ▲ ◀▶ pour réinitialiser la lampe.



6. Appuyez sur le bouton **MENU** pour retourner à Installation II.

Nettoyer le projecteur

Nettoyer le projecteur pour retirer poussière et traces de doigts et assurer un bon fonctionnement.

Avertissement :

1. Prenez soin d'éteindre et de débrancher le projecteur au moins 30 minutes avant le nettoyage. Le non respect de cette consigne pourrait entraîner de graves brûlures.
2. N'utilisez qu'un tissu légèrement humide. Evitez de laisser de l'eau pénétrer par les orifices de ventilation du projecteur.
3. Si un petit peu d'eau pénètre dans l'intérieur du projecteur pendant le nettoyage, laissez-le débranché plusieurs heures dans une salle bien aérée avant de l'utiliser.
4. Si beaucoup d'eau pénètre dans le projecteur en le nettoyant, envoyez-le au service d'entretien.

Nettoyer l'objectif

Vous pouvez acheter des produits de nettoyage d'objectif optique dans la plupart des magasins d'appareils photo. Suivez ces étapes pour nettoyer l'objectif du projecteur.

1. Appliquez un peu de nettoyant d'objectif optique sur un tissu doux et propre. (N'appliquez pas le produit directement sur l'objectif.)
2. Essuyez légèrement l'objectif avec un mouvement circulaire.

Attention :

1. N'utilisez pas de nettoyants ou dissolvants abrasifs.
2. N'appliquez pas de nettoyants sur le boîtier du projecteur pour éviter de le décolorer.

Nettoyer le boîtier

Suivez ces étapes pour nettoyer le boîtier du projecteur.

1. Essuyez la poussière avec un chiffon humide.
2. Humidifiez le chiffon avec de l'eau chaude et un détergent doux (de vaisselle, par exemple), et essuyez le boîtier.
3. Rincez le détergent du tissu et essuyez le projecteur à nouveau.

Attention :

Pour empêcher la décoloration du boîtier, n'utilisez pas de nettoyants abrasifs à base d'alcool.

Utiliser le verrou Kensington®

Utiliser le verrou Kensington®

Si vous êtes concerné par la sécurité, attachez le projecteur à un objet fixe avec la fente Kensington et un câble de sécurité.

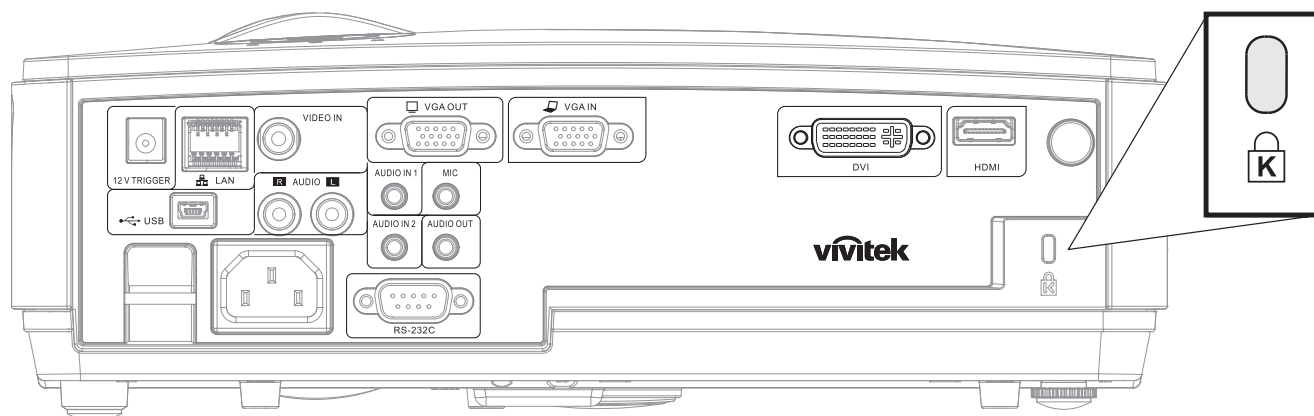

Remarque :

Contactez votre vendeur pour acheter un câble de sécurité Kensington adapté.

Le verrou de sécurité correspond au système de sécurité MicroSaver de Kensington. Pour tout commentaire, contactez : Kensington, 2853 Campus Drive, San Mateo, CA 94403, U.S.A.
Tél : 800-535-4242, <http://www.Kensington.com>.

Utilisation de la barre de sécurité

Outre la fonction de protection par mot de passe et du verrou Kensington, la Barre de sécurité permet de protéger le projecteur d'une dépose non autorisée. Voir l'illustration suivante.

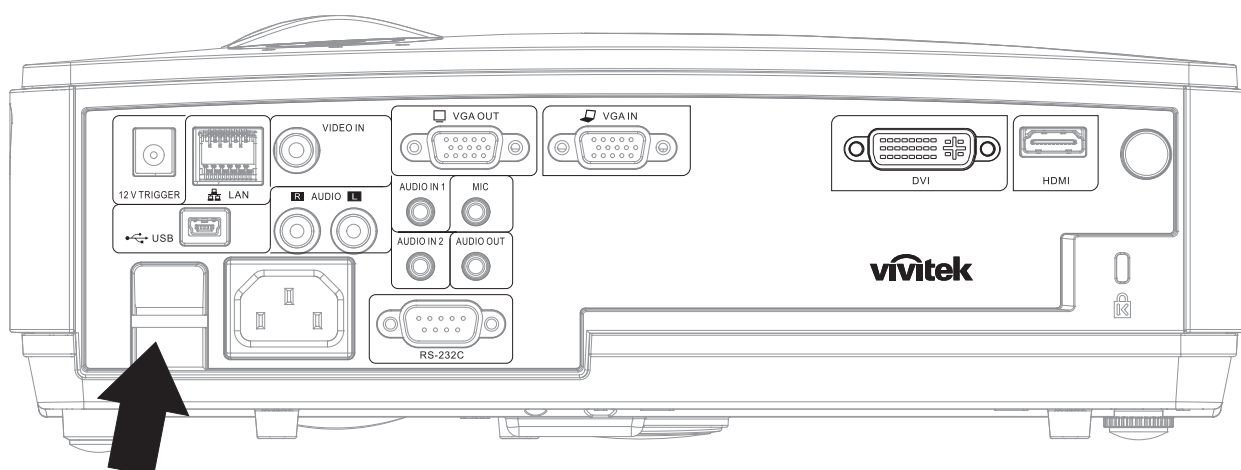

Problèmes et solutions standards

Cette section traite des problèmes qui peuvent survenir pendant l'utilisation du projecteur. Si le problème persiste, contactez votre vendeur.

Il arrive souvent qu'un problème apparaissant tout d'abord insoluble ne soit finalement qu'une connexion mal effectuée. Vérifiez les points suivants avant de procéder aux solutions spécifiques.

- *Utilisez un autre appareil électrique pour confirmer que la prise électrique fonctionne.*
- *Assurez-vous que le projecteur est allumé.*
- *Assurez-vous toutes les connexions sont solidement attachées.*
- *Vérifiez que le périphérique connecté est allumé.*
- *Assurez-vous qu'un ordinateur connecté n'est pas en mode suspendu.*
- *Assurez-vous qu'un ordinateur portable connecté est configuré pour un affichage externe. (Ceci est généralement fait en appuyant sur une combinaison Fn-touche sur l'ordinateur portable.)*

Conseils de dépannage

Dans chaque section de problèmes spécifiques, essayez les étapes dans l'ordre suggéré Ceci peut vous aider à résoudre un problème plus rapidement.

Essayez de détecter le problème et d'éviter ainsi de remplacer des composants non défectueux. Par exemple, si vous remplacez les piles et le problème persiste, remettez les piles d'origine et passez à l'étape suivante.

Notez les étapes effectuées lors du dépannage : Ces informations peuvent être utiles si vous devez contacter le service d'assistance technique ou pour passer au service clientèle.

Messages d'erreur des voyants lumineux

MESSAGES DE CODE D'ERREUR	LED ALIMENTATION CLIGNOTE	LED SURCHAUFFE	LED PRÊT CLIGNOTE
Mode Veille	Allumé	0	0
Surchauffe	0	Allumé	0
Erreur d'état de rupture thermique	4	0	0
Erreur de lampe	0	0	Allumé
Erreur Ventilateur1	6	0	1
Erreur Ventilateur2	6	0	2
Erreur Ventilateur3	6	0	3
Ouverture de la porte de la lampe	7	0	0
Erreur DMD	8	0	0
Erreur de roue de couleur	9	0	0

En cas d'erreur, veuillez déconnecter le cordon d'alimentation secteur et attendre une (1) minute avant de redémarrer le projecteur. Si les voyants Alimentation ou Lampe continuent de clignoter, ou si le voyant DEL Temp. excessive reste allumé, ou en cas de situations qui ne figurent pas dans le tableau précédent, veuillez contacter notre centre de services.

Problèmes d'image

Problèmes : Aucune image n'apparaît sur l'écran

1. Vérifiez les paramètres sur votre ordinateur portable ou de bureau.
2. Eteignez tous les périphériques et rallumez-les dans l'ordre correct.

Problèmes : L'image est floue

1. Ajustez la **Mise au point** sur le projecteur.
2. Appuyez sur le bouton **Auto** sur la télécommande ou le projecteur.
3. Assurez-vous que la distance projecteur-écran est dans la limite des 10 mètres (33 pieds) spécifiée.
4. Vérifiez si l'objectif du projecteur est propre.

Problèmes : L'image est plus large au sommet ou à la base (effet de trapèze)

1. Placez le projecteur aussi perpendiculairement que possible par rapport à l'écran.
2. Utilisez le bouton **Distorsion** sur la télécommande ou le projecteur pour corriger le problème.

Problème : L'image est inversée

Contrôlez le paramètre **Projection** dans le menu **Installation I** de l'OSD.

Problèmes : L'image est striée

1. Réglez les paramètres **Fréquence** et **Alignement** dans le menu **Ordinateur** de l'OSD à leurs valeurs par défaut.
2. Pour vérifier que le problème n'est pas causé par la carte vidéo de l'ordinateur connecté, connectez à un autre ordinateur.

Problème : L'image est plate, sans contraste

Ajustez le paramètre **Contraste** dans le menu **Image** de l'OSD.

Problème : La couleur de l'image projetée ne correspond pas à l'image source

Ajustez les paramètres **Temp. de couleur** et **Gamma** dans le menu **Image** de l'OSD.

Problèmes de lampe

Problèmes : Il n'y a pas de lumière venant du projecteur

1. Vérifiez que le câble d'alimentation est bien connecté.
2. Assurez-vous que la source d'alimentation fonctionne en testant avec un autre appareil électrique.
3. Redémarrez le projecteur dans l'ordre correct et contrôlez si le voyant d'alimentation est vert.
4. Si vous avez récemment remplacé la lampe, essayez de refaire les connexions de la lampe.
5. Remplacez le module de la lampe.
6. Remettez l'ancienne lampe dans le projecteur et contactez le service technique.

Problèmes : La lampe s'éteint

1. Les surtensions sont susceptibles de faire s'éteindre la lampe. Rebranchez le cordon d'alimentation. Lorsque la LED Alimentation est allumée, appuyez sur le bouton Marche/Arrêt.
2. Remplacez le module de la lampe.
3. Remettez l'ancienne lampe dans le projecteur et contactez le service technique.

Problèmes de télécommande

Problèmes : Le projecteur ne répond pas à la télécommande

1. Pointez la télécommande vers le capteur distant du projecteur.
2. Vérifiez que le chemin entre la télécommande et le capteur n'est pas obstrué.
3. Eteignez les lumières fluorescentes dans la salle.
4. Vérifiez la polarité des piles.
5. Remplacez les piles.
6. Eteignez les autres périphériques infrarouges à proximité.
7. Envoyez la télécommande en réparation.

Problèmes audio

Problèmes : Il n'y a pas de son

1. Ajustez le volume sur la télécommande.
2. Ajustez le volume de la source audio.
3. Vérifiez la connexion du câble audio.
4. Testez la source de sortie audio avec d'autres haut-parleurs.
5. Contactez le service d'entretien.

Problèmes : Le son est déformé

1. Vérifiez la connexion du câble audio.
2. Testez la source de sortie audio avec d'autres haut-parleurs.
3. Contactez le service d'entretien.

Envoyer le projecteur en réparation

Si vous ne pouvez résoudre le problème, vous devez envoyer le projecteur en réparation. Emballez le projecteur dans son carton d'origine. Joignez une description du problème et une liste des étapes par lesquelles vous êtes passé lorsque vous avez tenté de résoudre le problème : L'information peut être utile au personnel du service de réparation. Retournez le projecteur à l'endroit où vous l'avez acheté.

Q & A HDMI™

Q. Quelle est la différence entre un câble HDMI™ “standard” HDMI™ et un câble HDMI™ “grande vitesse” ?

Dernièrement, HDMI™ Licensing, LLC a annoncé que les câbles seraient testés et classés en catégories standard et grande vitesse.

- Les câbles HDMI™ standard (ou “catégorie 1”) ont été testés pour fonctionner à une vitesse comprise entre 75Mhz et 2,25Gbps, ce qui est l'équivalent d'un signal 720p/1080i.
- Les câbles HDMI™ grande vitesse (ou “catégorie 2”) ont été testés pour fonctionner à une vitesse comprise entre 340Mhz et 10,2Gbps, ce qui correspond à la plus grande bande passante possible actuellement sur un câble HDMI™ et permet de traiter les signaux 1080p, notamment ceux avec des profondeurs de couleur accrues et/ou des fréquences de rafraîchissement en provenance de la source. Les câbles haute vitesse sont également capables de fonctionner avec des écrans de plus haute résolution, tels les moniteurs cinéma WQXGA (résolution de 2560 x 1600).

Q. Comment faire pour installer des câbles HDMI™ de plus de 10 mètres ?

De nombreux fournisseurs de matériel HDMI™ travaillent sur des solutions HDMI™ qui permettent d'augmenter la longueur efficace des câbles qui est aujourd'hui de 10 mètres en général. Ces sociétés fabriquent diverses solutions : câbles actifs (éléments électroniques actifs intégrés aux câbles qui renforcent et augmentent la portée efficace du signal), répéteurs, amplificateurs ainsi que CAT5/6 et solutions par fibres.

Q. Comment savoir si un câble est certifié HDMI™?

Tous les produits HDMI™ doivent être certifiés par le fabricant et obtenir pour cela le Certificat de test de conformité HDMI™. Cependant, il y a parfois des câbles qui portent le logo HDMI™ mais qui n'ont pas été testés correctement. HDMI™ Licensing, LLC enquête activement sur ces cas afin de garantir au mieux que la marque commerciale HDMI™ est bien utilisée correctement sur le marché. Nous recommandons à nos clients d'acheter leurs câbles auprès d'un fournisseur ou d'une société fiable.

Pour de plus amples informations, veuillez aller sur <http://www.hdmi.org/learningcenter/faq.aspx#49>

SPÉCIFICATIONS

Spécifications

Modèle	D850	D851 D85AA~AE	D853W D85CWA~CWE	D855ST D85ESTA~ESTH
Type d'affichage	TI DMD 0,55"	TI DMD 0,55"	TI DMD 0,65"	TI DMD 0,55"
Résolution	SVGA 800x600	XGA 1024x768	WXGA 1280x800	XGA 1024x768
Distance de projection	1 ~ 10 m		1,5 ~ 10 m	0,5 ~ 5 m
Taille de l'écran de projection	25,6" ~ 307,6"		40" ~ 306"	37,3" ~ 373"
Lentille de projection	Mise au point manuelle / Zoom manuel			Mise au point manuelle/Zoom fixe
Rapport de zoom	1,2x		1,15x	Fixe
Correction de la distorsion verticale	par tranche de +/- 30			
Méthodes de projection	Avant, arrière, bureau/plafond (avant, arrière)			
Compatibilité des données	VGA, SVGA, XGA, SXGA, SXGA+, UXGA, Mac			
SDTV/EDTV/ HDTV	480i, 480p, 720p, 1080i, 1080p			
Compatibilité vidéo	NTSC/NTSC 4.43, PAL (B/G/H/I/M/N/60), SECAM			
Sync H	15, 30 – 90 kHz			
Sync V	43 – 85 Hz			
Certifications de sécurité	FCC-B, cUL, UL, CE, C-tick, CCC, KC, CB, GOST, NOM, SASO, TBD, Taiwan Green Mark			
Température de fonctionnement	5° ~ 35°C			
Dimensions	306 mm (Larg) x 206 mm (Prof) x 104 mm (Haut)			
Entrée CA	CA universel 100-240, Typique @ 110VAC (100-240)/+/-10%			
Puissance électrique	Typique 280W (Normal) / Typique 240W (Eco)			
Veille	<1 watts			
Lampe	220W (Normal) / 190W (Eco)			
Haut-parleur audio	Haut-parleur mono 10W			
Terminaux d'entrée	VGA x 1			
	DVI-I x 1			
	Vidéo composite x 1			
	—	HDMI™ x 1		
	AUDIO RCA x 2			
	Mini prise audio x 1	Mini prise audio x 2		
Terminaux de sortie	VGA x 1			
	Mini prise audio x 1			
Terminaux de contrôle	RS-232C			
	RJ45			
	Mini prise MIC x 1			
	—	Déclencheur d'écran 12VCC		
Sécurité	USB			
	Antivol Kensington / Barre de sécurité			

Note : Pour toutes questions relatives aux spécifications du produit, veuillez contacter votre distributeur local.

Modèle	D857WT D85GWTA~GWTE	D859 D85IA~IE
Type d'affichage	TI DMD 0,65"	TI DMD 0,55"
Résolution	WXGA 1 280 x 800	XGA 1 024 x 768
Distance de projection	0,5 ~ 5 m	1 ~ 10 m
Taille de l'écran de projection	43.8" ~ 438"	30" ~ 300"
Lentille de projection	Mise au point manuelle/Zoom fixe	Mise au point manuelle / Zoom manuel
Rapport de zoom	Fix	1,2x
Correction de la distorsion verticale	par tranche de +/- 30	
Méthodes de projection	Avant, arrière, bureau/plafond (avant, arrière)	
Compatibilité des données	VGA, SVGA, XGA, SXGA, SXGA+, UXGA, Mac	
SDTV/EDTV/ HDTV	480i, 480p, 720p, 1080i, 1080p	
Compatibilité vidéo	NTSC/NTSC 4.43, PAL (B/G/H/I/M/N/60), SECAM	
Sync H	15, 30 – 90 kHz	
Sync V	43 – 85 Hz	
Certification de sécurité	FCC-B, cUL, UL, CE, C-tick, CCC, KC, CB, GOST, NOM, SASO, Taiwan Green Mark (Marque verte Taiwan)	
Température de fonctionnement	5° ~ 35°C	
Dimensions	306 mm (L) x 206 mm (P) x 104 mm (H)	
Entrée CA	CA universel 100-240, Typique @ 110VAC (100-240)/+-10%	
Consommation électrique	Typique 280W (Normal) / Typique 230W (Éco)	Typique 290W (Normal) / Typique 240W (Éco)
Veille	<1 Watt	
Lampe	220W (Normal) / 190W (Éco)	
Haut-parleur	Haut-parleur mono 10W	
Terminaux d'entrée	VGA x 1	
	DVI-I x 1	—
	Vidéo composite x 1	
	HDMI™ x 1	
	RCA AUDIO x 2	
	Mini prise audio x 2	Mini prise audio x 1
Terminaux de sortie	VGA x 1	
	Mini prise audio x 1	
Terminaux de contrôle	RS-232C	
	RJ45	
	Mini prise MIC x 1	
	Déclencheur d'écran 12VCC	—
	USB	
Sécurité	Antivol Kensington / Barre de sécurité	

Note : Pour toutes questions relatives aux spécifications du produit, veuillez contacter votre distributeur local.

Distance de projection V.S. Taille de projection



Tableau de distance et de taille de projectio

D850 / D851 / D85AA~AE					
DIAGONALE IMAGE (POUCE)	LARGEUR IMAGE (POUCE)	HAUTEUR IMAGE (POUCE)	PROJECTION DISTANCE (MM) <u>DE</u>	PROJECTION DISTANCE (MM) <u>À</u>	CORRECTION-A (MM)
40	32	24	1300	1561	85
60	48	36	1951	2341	127
70	56	42	2276	2731	148
72	57,6	43,2	2341	2809	153
80	64	48	2601	3121	169
84	67,2	50,4	2731	3277	178
90	72	54	2926	3511	191
96	76,85	57,6	3121	3745	203
100	80	60	3251	3901	212
120	96	72	3901	4682	254
135	108	81	4389	5267	286
150	120	90	4877	5852	318
200	160	120	6502	7803	424

D853W / D85CWA~CWE					
DIAGONALE IMAGE (POUCE)	LARGEUR IMAGE (POUCE)	HAUTEUR IMAGE (POUCE)	PROJECTION DISTANCE (MM) <u>DE</u>	PROJECTION DISTANCE (MM) <u>A</u>	CORRECTION-A (MM)
40	33,92	21,20	1310	1516	61
60	50,88	31,80	1964	2275	92
70	59,36	37,10	2292	2654	107
72	61,06	38,16	2357	2729	110
80	67,84	42,40	2619	3033	122
84	71,23	44,52	2750	3184	128
90	76,32	47,70	2947	3412	138
96	81,41	50,88	3143	3639	147
100	84,80	53,00	3274	3791	153
120	101,76	63,60	3929	4549	183
135	114,48	71,55	4420	5118	206
150	127,20	79,50	4911	5686	229
200	169,60	106,00	6548	7582	306
D855ST / D85ESTA~ESTH					
DIAGONALE IMAGE (POUCE)	LARGEUR IMAGE (POUCE)	HAUTEUR IMAGE (POUCE)	PROJECTION DISTANCE (MM)	CORRECTION-A (MM)	
40	32	24	536	87	
60	48	36	805	130	
70	56	42	939	152	
72	57,6	43,2	966	156	
80	64	48	1073	174	
84	67,2	50,4	1127	182	
90	72	54	1207	195	
96	76,8	57,6	1287	208	
100	80	60	1341	217	
120	96	72	1609	261	
135	108	81	1811	293	
150	120	90	2012	326	
200	160	120	2682	434	

D857WT / D85GWTA~GWTE					
DIAGONALE IMAGE (POUCE)	LARGEUR IMAGE (POUCE)	HAUTEUR IMAGE (POUCE)	PROJECTION DISTANCE (MM)		CORRECTION-A (MM)
40	Pas de mise au point				
60	50,88	31,80	679		95
70	59,36	37,10	792		110
72	61,06	38,16	815		113
80	67,84	42,40	905		126
84	71,23	44,52	950		132
90	76,32	47,70	1018		142
96	81,41	50,88	1086		151
100	84,80	53,00	1131		158
120	101,76	63,60	1358		189
135	114,48	71,55	1527		213
150	127,20	79,50	1697		236
200	169,60	106,00	2263		315
D859 / D85IA~IE					
DIAGONALE IMAGE (POUCE)	LARGEUR IMAGE (POUCE)	HAUTEUR IMAGE (POUCE)	PROJECTION DISTANCE (MM) <u>DE</u>	PROJECTION DISTANCE (MM) <u>À</u>	CORRECTION-A (MM)
40	32	24	1300	1561	85
60	48	36	1951	2341	127
70	56	42	2276	2731	148
72	57,6	43,2	2341	2809	153
80	64	48	2601	3121	169
84	67,2	50,4	2731	3277	178
90	72	54	2926	3511	191
96	76,85	57,6	3121	3745	203
100	80	60	3251	3901	212
120	96	72	3901	4682	254
135	108	81	4389	5267	286
150	120	90	4877	5852	318
200	160	120	6502	7803	424

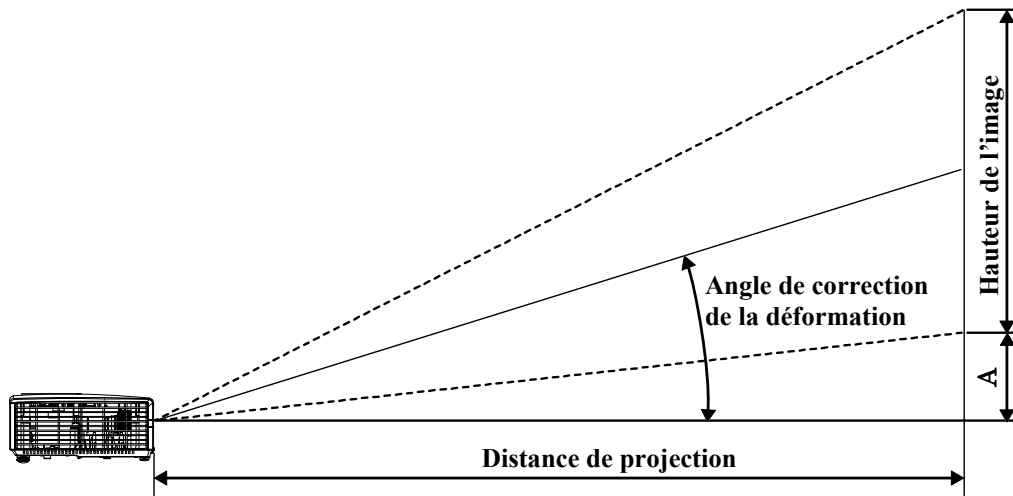
Tableau de mode de synchronisation

SIGNAL	RÉSOLUTION	SYNC H (KHz)	SYNC V (Hz)	COMPOSITE / S-VIDÉO	COMPOSITE	RGB	DVI/HDMI™
NTSC	—	15,734	60,0	O	—	—	—
PAL/SECAM	—	15,625	50,0	O	—	—	—
VESA	720 x 400	37,9	85,0	—	—	O	O
	640 x 480	31,5	60,0	—	—	O	O
	640 x 480	37,9	72,0	—	—	O	O
	640 x 480	37,5	75,0	—	—	O	O
	640 x 480	43,3	85,0	—	—	O	O
	800 x 600	35,2	56,0	—	—	O	O
	800 x 600	37,9	60,0	—	—	O	O
	800 x 600	48,1	72,0	—	—	O	O
	800 x 600	46,9	75,0	—	—	O	O
	800 x 600	53,7	85,0	—	—	O	O
	1024 x 768	48,4	60,0	—	—	O	O
	1024 x 768	56,5	70,0	—	—	O	O
	1024 x 768	60,0	75,0	—	—	O	O
	1024 x 768	68,7	85,0	—	—	O	O
	1280 x 800	49,7	59,8	—	—	O	O
	1280 x 800	62,8	74,9	—	—	O	O
	1280 x 800	71,6	84,8	—	—	O	O
	1280 x 1024	63,98	60,0	—	—	O	O
	1280 x 1024	79,98	75,0	—	—	O	O
	1280 x 1024	91,10	85,0	—	—	O	O
	1280 x 960	60,0	60,0	—	—	O	O
	1280 x 960	85,9	85,0	—	—	O	O
	1400 x 1050	65,3	60,0	—	—	O	O
1440 x 900	70,6	75,0	—	—	O	O	
1440 x 900	55,6	60,0	—	—	O	O	

SIGNAL	RÉSOLUTION	SYNC H (KHZ)	SYNC V (Hz)	COMPOSITE / S-VIDÉO	COMPOSITE	RGB	DVI/ HDMI™
	1600 x 1200	75,0	60,0	—	—	O	O
Apple Mac	640 x 480	35,0	66,68	—	—	O	O
	832 x 624	49,725	74,55	—	—	O	O
	1024 x 768	60,24	75,0	—	—	O	O
	1152 x 870	68,68	75,06	—	—	O	O
SDTV	480i	15,734	60,0	—	O	—	O
	576i	15,625	50,0	—	O	—	O
EDTV	480p	31,469	60,0	—	O	—	O
	576p	31,25	50,0	—	O	—	O
HDTV	720p	37,5	50,0	—	O	—	O
	720p	45,0	60,0	—	O	—	O
	1080i	33,8	60,0	—	O	—	O
	1080i	28,1	50,0	—	O	—	O
	1080p	67,5	60,0	—	O	—	O
	1080p	56,3	50,0	—	O	—	O

O: Fréquence supportée

—: Fréquence non supportée

* : Niveau affichable

Dimensions du projecteur

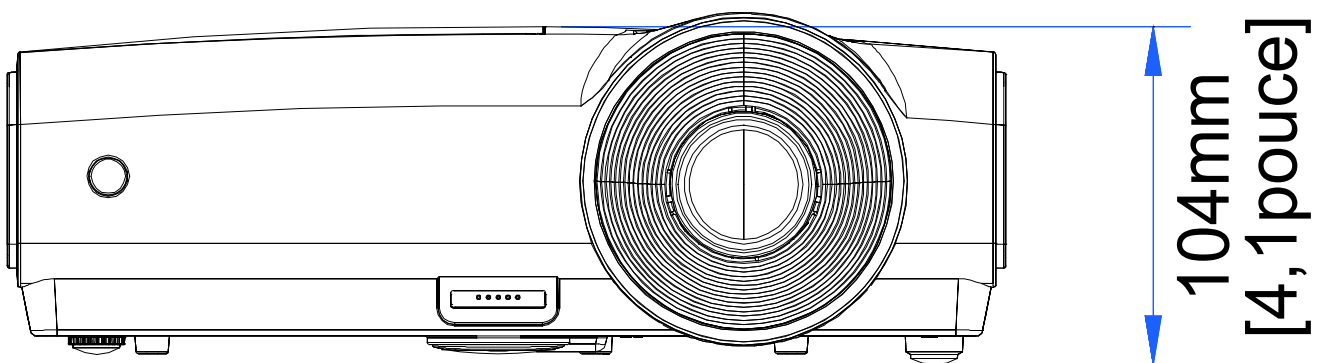
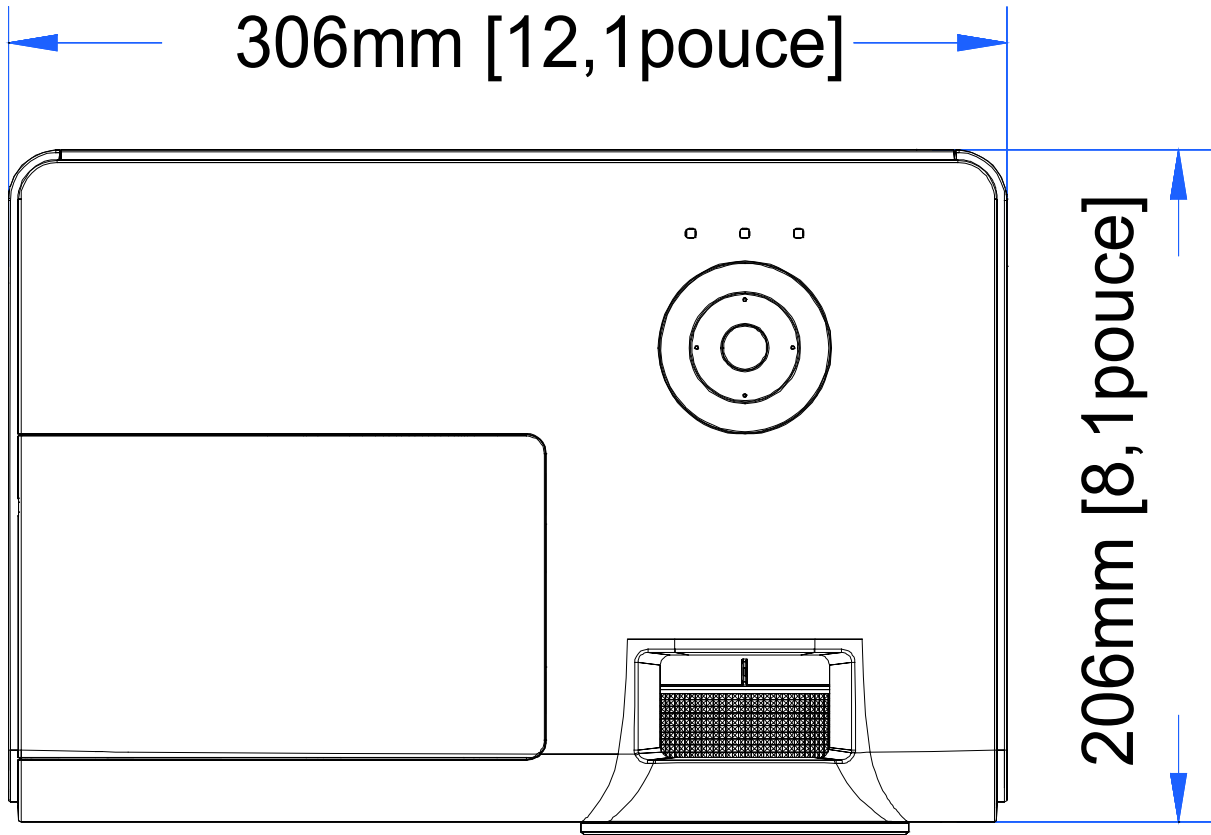

CONFORMITE A LA REGLEMENTATION

Avertissement de la FCC

Cet équipement a été testé et déclaré conforme aux normes des appareils numériques de Classe B, conformément à l'article 15 du règlement de la FCC. Ces normes sont conçues pour fournir une bonne protection contre les interférences nuisibles quand l'équipement est utilisé en environnement commercial.

Cet appareil génère, utilise, et peut diffuser des signaux radioélectriques, et, s'il n'est pas installé et utilisé conformément aux instructions, peut causer des interférences nuisibles aux communications radio. L'utilisation de cet équipement dans des zones résidentielles risque d'engendrer des interférences nuisibles, dans ce cas l'utilisateur devra corriger ces interférences à ses propres frais.

Les changements ou modifications qui n'ont pas été expressément approuvés par les organismes responsables de la conformité peuvent enlever tout droit à l'utilisateur de faire fonctionner ce matériel.

Canada

Cet appareil numérique de classe B est conforme avec l'ICES-003 canadien.

Certification de sécurité

FCC-B, cUL, UL, CE, C-tick, CCC, KC, CB, GOST, NOM, SASO, TBD et Taiwan Green Mark.

RS-232C Protocol

RS232 Setting

Baud rate:	9600
Parity check:	None
Data bit:	8
Stop bit:	1
Flow Control	None

Minimum delay for next command: **1ms**

Control Command Structure

	Header code	Command code	Data code	End code
HEX		Command	Data	0Dh
ASCII	'V'	Command	Data	CR

Operation Command

Note:
 XX=00-98, projector's ID, XX=99 is for all projectors
 Return Result P=Pass / F=Fail
 n: 0:Disable/1: Enable/Value(0~9999)

Command Group 00

ASCII	Function	Description	Return Result
VXXS0001	Power On		P/F
VXXS0002	Power Off		P/F
VXXS0003	Resync		P/F
VXXG0004	Get Lamp Hours		Pn/F
VXXS0006	System Reset		P/F
VXXG0007	Get System Status	0:Reset 1:Standby 2:Operation 3:Cooling	Pn/F
VXXG0008	Get F/W Version		Pn/F

Command Group 01

ASCII	Function	Description	Return Value
VXXG0101	Get Brightness	n=0~100	Pn/F
VXXS0101n	Set Brightness	n=0~100	P/F
VXXG0102	Get Contrast	n=0~100	Pn/F
VXXS0102n	Set Contrast	n=0~100	P/F
VXXG0103	Get Color	n=0~100	Pn/F
VXXS0103n	Set Color	n=0~100	P/F
VXXG0104	Get Tint	n=0~100	Pn/F
VXXS0104n	Set Tint	n=0~100	P/F
VXXG0105	Get Sharpness	0~31	Pn/F
VXXS0105n	Set Sharpness	0~31	P/F

VXXG0106	Get Color Temperature	0: Cold 1: Normal 2: Warm	Pn/F
VXXS0106n	Set Color Temperature	0: Cold 1: Normal 2: Warm	P/F
VXXG0107	Get Gamma	0: PC 1: MAC 2: Video 3: Chart 4: B&W	Pn/F
VXXS0107n	Set Gamma	0: PC 1: MAC 2: Video 3: Chart 4: B&W	P/F

Command Group 02

ASCII	Function	Description	Return Value
VXXS0201	Select RGB		P/F
VXXS0202	Select RGB2		P/F
VXXS0203	Select DVI		P/F
VXXS0204	Select Video		P/F
VXXS0205	Select S-Video		P/F
VXXS0206	Select HDMI		P/F
VXXS0207	Select BNC		P/F
VXXG0220	Get Current Source	Return 1: RGB 2: RGB2 3: DVI 4: Video 5: S-Video 6: HDMI 7: BNC	Pn/F

Command Group 03

ASCII	Function	Description	Return Value
VXXG0301	Get Scaling	0: Fill 1: 4:3 2: 16:9 3 :Letter Box 4 :Native	Pn/F
VXXS0301n	Set Scaling	0: Fill 1: 4:3 2: 16:9 3 :Letter Box 4 :Native	P/F
VXXG0302	Blank		Pn/F
VXXS0302n	Blank		P/F
VXXG0303	Auto Keystone On		Pn/F

VXXS0303n	Auto Keystone On		P/F
VXXG0304	Freeze On		Pn/F
VXXS0304n	Freeze On		P/F
VXXG0305	Volume	n=0~8	Pn/F
VXXS0305n	Volume	n=0~8	P/F
VXXG0308	Projection Mode	0:Front 1:Rear 2:Ceiling 3:Rear+Ceiling	Pn/F
VXXS0308n	Projection Mode	0:Front 1:Rear 2:Ceiling 3:Rear+Ceiling	P/F
VXXG0309	Get vertical keystone value	n= -30~30	Pn/F
VXXS0309n	Set vertical keystone value	n= -30~30	P/F
VXXG0311	Adjust the zoom	n=-10~10	Pn/F
VXXS0311n	Adjust the zoom	n=-10~10	P/F
Command Group 04 (Remote Control)			
ASCII	Function	Description	Return Value
VXXS0401	UP arrow		P/F
VXXS0402	DOWN arrow		P/F
VXXS0403	LEFT arrow		P/F
VXXS0404	RIGHT arrow		P/F
VXXS0405	POWER		P/F
VXXS0406	EXIT		P/F
VXXS0407	INPUT		P/F
VXXS0408	AUTO		P/F
VXXS0409	KEystone+		P/F
VXXS0410	KEystone-		P/F
VXXS0411	MENU		P/F
VXXS0412	STATUS		P/F
VXXS0413	MUTE		P/F
VXXS0414	ZOOM+		P/F
VXXS0415	ZOOM-		P/F
VXXS0416	BLANK		P/F
VXXS0417	FREEZE		P/F
VXXS0418	VOLUME+		P/F
VXXS0419	VOLUME-		P/F
VXXS0420	Enter		P/F



www.vivitekcorp.com

©2010 Vivitek Corporation. All rights reserved. All trademarks are the property of their respective owners. All specifications are subject to change without prior notice.

201009